

**SOCIEDADE DA INFORMACIÓN**  
**Empresas TIC Y No TIC**

Novembro 2006

## **CONTIDO**

**OBXETIVOS DA INVESTIGACION**

**Páx. 2 a 3**

**METODOLOXÍA**

**Páx. 4 a 5**

**DESCRIPCIÓN DA MOSTRA**

**Páx. 6 a 9**

**INFORME DE RESULTADOS**

**Páx. 10 a 94**

# OBXETIVOS DA INVESTIGACIÓN

Instituto Sondaxe presenta nas páxinas seguintes os resultados correspondentes a enquisa realizada a Empresas comprendidas no proxecto “Sociedade da Información”.

Os obxetivos específicos que persigue a realización de este estudo son os seguintes:

- Preparación para o negocio na Sociedade da Información
- Compravenda en Internet
- Servizos empregados a través de Internet
- Equipamentos e servizos TIC
- Administración electrónica
- Formación dos profesionais da empresa
- A función tecnolóxica na empresa
- Percepción xeral

## **CONTIDO**

**OBXETIVOS DA INVESTIGACION**

**Páx. 2 a 3**

**METODOLOXÍA**

**Páx. 4 a 5**

**DESCRIPCIÓN DA MOSTRA**

**Páx. 6 a 9**

**INFORME DE RESULTADOS**

**Páx. 10 a 94**

# METODOLOXÍA

Para dar cumprimento os obxetivos plantexados, Instituto Sondaxe optou polo desenvolvemento dunha metodoloxía de recollida de información mediante cuestionarios autocumprimentados, enviados ás empresas. A seguinte descripción técnica resume os puntos fundamentais do traballo:

## Ficha Técnica

**Ámbito:** Galicia

**Universo:** Empresas (Pymes e grandes empresas de Galicia)

**Tipo de Encuesta:** Cuestionario autocumprimentado.

**Tamaño da mostra:** 524 entrevistas

**Marxe de Erro:** 4,37%, sendo  $p=q=0,5$  como caso máis desfavorable, e cun intervalo de confianza del 95,5% (2 sigmas)

**Afixación:** *Proporcional por provincia. Aleatoria con cuotas de facturación e de subconxuntos sectoriais. Incluindo unha submostra adicada a empresas TIC's*

**Traballo de Campo:** Do 28 de Xullo ó 23de Outubro do 2006

**Realización:** Instituto Sondaxe, S.L. C/ Donantes de Sangre, 5, 1º.15004. A Coruña. Tlfno: 981 167 300; Fax: 981 180 210; correo electrónico: **sondaxe@sondaxe.com**; web:**www.sondaxe.com**.

## **CONTIDO**

**OBXETIVOS DA INVESTIGACION**

**Páx. 2 a 3**

**METODOLOXÍA**

**Páx. 4 a 5**

**DESCRIPCIÓN DA MOSTRA**

**Páx. 6 a 9**

**INFORME DE RESULTADOS**

**Páx. 10 a 94**

# DESCRIPCIÓN DA MOSTRA

Frecuenciatorcentax		
PROVINCIA		
A Coruña	198	37,8
Lugo	60	11,5
Ourense	52	9,9
Pontevedra	214	40,8
Total	524	100

Frecuenciatorcentax		
FACTURACION ANUAL		
Menos de 600 mil euros	142	27,1
De 600 mil a un millón de euros	86	16,4
De un millón a 3 millóns de euros	140	26,7
De 3 millóns de euros	95	18,1
Non contesta	61	11,6
Total	524	100

# DESCRIPCIÓN DA MOSTRA

Frecuenciiorcentax		
ACTIVIDADE		
Fabricación	105	20
Transportes	27	5,2
Construcción	66	12,6
Mayoristas	82	15,6
Detallistas	37	7,1
Finanzas	6	1,1
Servizos	177	33,8
Non encuadrarse	16	3,1
Non contesta	8	1,5
Total	524	100

Frecuenciiorcentax		
Nº Empleados		
Menos de 5 empregados	98	18,7
De 5 a 10 empregados	145	27,7
De 11 a 20 empregados	110	21
De 21 a 30 empregados	41	7,8
Más de 30 empregados	107	20,4
Ns / Nc	23	4,4
Total	524	100

Frecuenciiorcentax

# DESCRIPCIÓN DA MOSTRA

Frecuenciiorcentax		
TIPO EMPRESA		
TIC	112	21,4
NON TIC	412	78,6
Total	524	100

Frecuenciiorcentax		
TIPO EMPRESA		
TIC	5	0,9
NON TIC	519	99,1
Total	524	100

Para devolver representatividade al universo empresa se han ponderado los datos por la variable Tipo Empresa para la primera parte del Informe

Frecuenciiorcentax

## **CONTIDO**

**OBXETIVOS DA INVESTIGACION**

**Páx. 2 a 3**

**METODOLOXÍA**

**Páx. 4 a 5**

**DESCRIPCIÓN DA MOSTRA**

**Páx. 6 a 9**

**INFORME DE RESULTADOS**

**Páx. 10 a 94**

# PREPARACIÓN PARA O NEGOCIO NA SI EQUIPAMENTO E INFRAESTRUCTURA TECNOLÓXICA

¿Podería indicarme a si a súa empresa dispón de un ou varios sistemas informáticos para a xestión?

Valores en porcentaxe

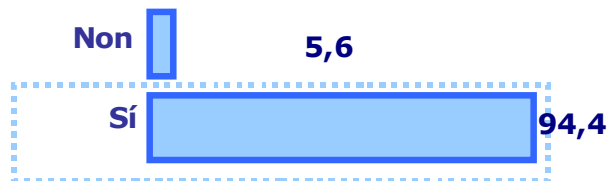

Sistemas informáticos para a xestión según actividade facturacióna anual da empresa

ACTURACION ANUAL DA EMPRES					
	600 mil euros	un millón de euros	millóns de euros	de euros	contest a
Non	11,4	4,2	1,6	0	14,5
Sí	88,6	95,8	98,4	100	85,5
Total	100	100	100	100	100

# PREPARACIÓN PARA O NEGOCIO NA SI EQUIPAMENTO E INFRAESTRUCTURA TECNOLÓXICA

## Sistemas informáticos para a xestión según actividade e tamaño da empresa

Valores en porcentaxe

	ACTIVIDADE DA EMPRESA						Non sabe	Non contest
	Fabricación	Transportes	Construción	Mayoristas	Detallistas	Finanzas		
Non	4,6	7,7	10,8	2,5	0	0	7,1	9,1
Sí	95,4	92,3	89,2	97,5	100	100	92,9	91
Total	100	100	100	100	100	100	100	100

	NÚMERO DE EMPLEADOS (TAMAÑO DA EMPRESA)					Ns / Nc
	Menos de 5 empleados	De 5 a 10 empleados	De 11 a 20 empleados	De 21 a 30 empleados	Más de 30 empleados	
Non	13,8	5,1	4,2	0	2,4	9,1
Sí	86,2	94,9	95,8	100	97,6	90,9
Total	100	100	100	100	100	100

# PREPARACIÓN PARA O NEGOCIO NA SI

## EQUIPAMENTO E INFRAESTRUCTURA TECNOLÓXICA

¿De qué sistemas de información específicos dispoñen?

Valores en porcentaxe

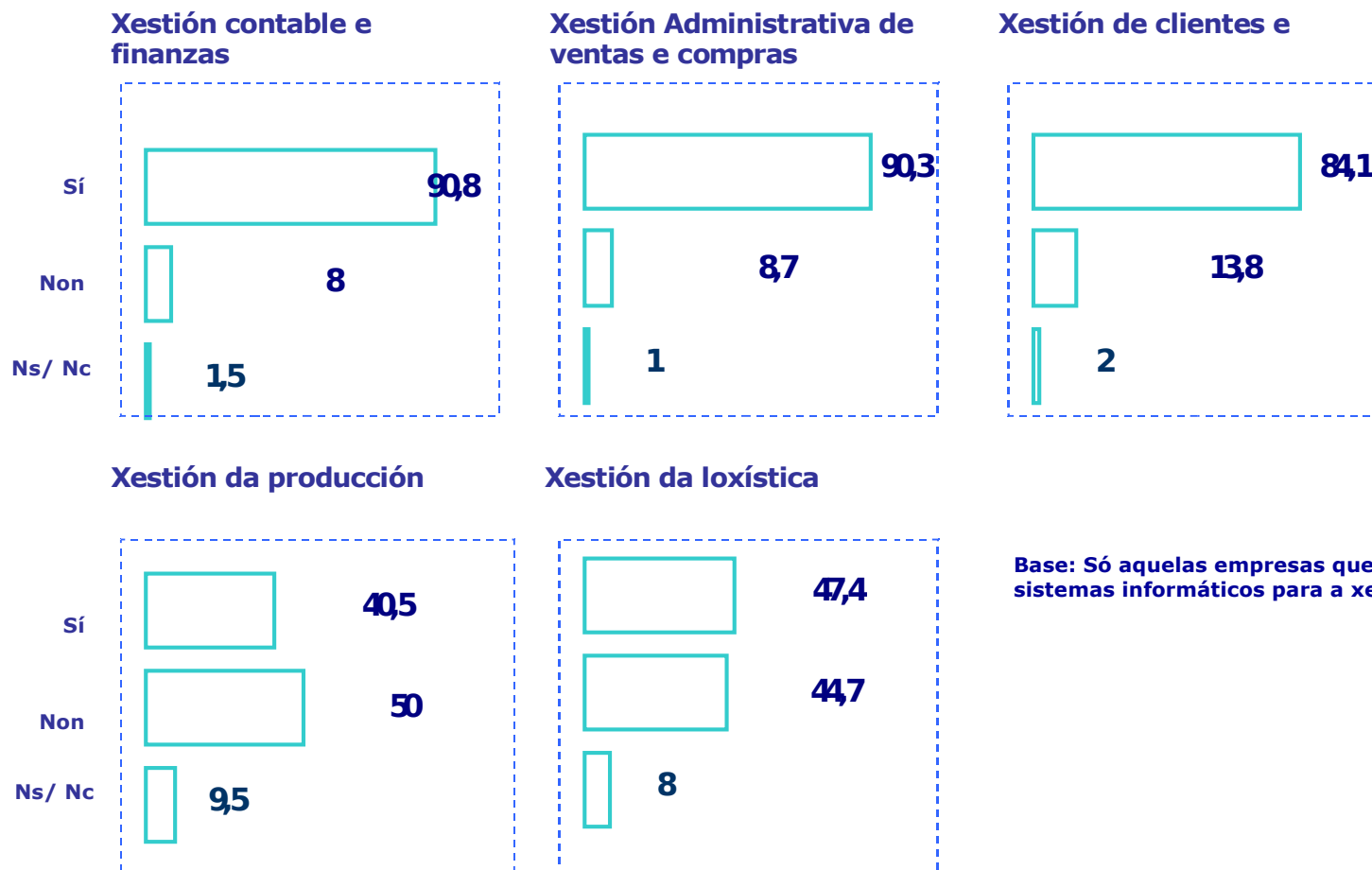

Base: Só aquelas empresas que dispoñen de sistemas informáticos para a xestión (n = 495)

# PREPARACIÓN PARA O NEGOCIO NA SI EQUIPAMENTO E INFRAESTRUCTURA TECNOLÓXICA

¿Emprega sistemas informáticos específicos para a relación comercial con clientes?

Valores en porcentaxe

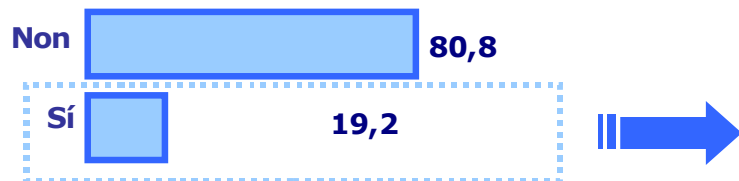

¿Cal dos sistemas emprega?

Valores en porcentaxe de resposta múltiple baseados en casos

Extranet da propia empresa	73,3
tranet de compras do cliente	11,2
bio vía EDI ou redes similares	21,6

Agrupación

Base: Só aquelas empresas que dispoñen de sistemas informáticos para a xestión (n = 495)

Base: Só aquelas empresas que dispoñen de sistemas informáticos para a xestión específicos para a relación comercial con clientes (n = 95)

# PREPARACIÓN PARA O NEGOCIO NA SI EQUIPAMENTO E INFRAESTRUCTURA TECNOLÓXICA

**¿Emprega sistemas informáticos específicos para a relación comercial con fornecedores?**

Valores en porcentaxe

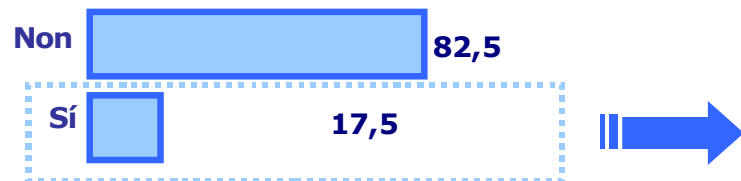

**¿Cal dos sistemas emprega?**

Valores en porcentaxe de resposta múltiple baseados en casos

Extranet da propia empresa	59,5
tranet de compras do cliente	33,1
bio vía EDI ou redes similares	14,9

## Agrupación

Base: Só aquelas empresas que dispoñen de sistemas informáticos para a xestión (n = 495)

Base: Só aquelas empresas que dispoñen de sistemas informáticos para a xestión específicos para a relación comercial con clientes (n = 95)

# PREPARACIÓN PARA O NEGOCIO NA SI

## EQUIPAMENTO E INFRAESTRUCTURA TECNOLÓXICA

¿Podería indicarme a si a súa empresa dispón de un ou varios sistemas informáticos para a xestión?

Valores en porcentaxe

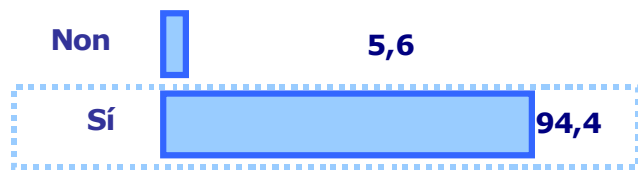

¿Qué volumen medio de compras supoñen as realizadas por esas vías?

14%

¿Qué volumen medio de ventas supoñen as realizadas por esas vías?

8%

Base: Só aquelas empresas que dispoñen de sistemas informáticos para a xestión (n = 495)

# PREPARACIÓN PARA O NEGOCIO NA SI

## EQUIPAMENTO E INFRAESTRUCTURA TECNOLÓXICA

¿¿Emprega a súa empresa factura electrónica?

[Valores en porcentaxe](#)

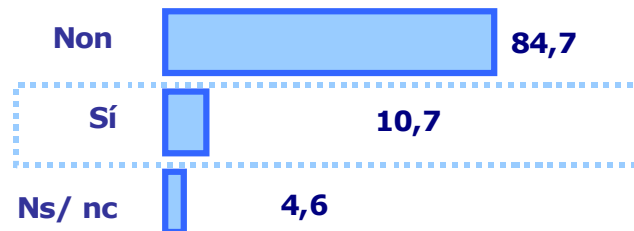

Base: Só aquelas empresas que dispoñen de sistemas informáticos para a xestión (n = 495)

# PREPARACIÓN PARA O NEGOCIO NA SI

## EQUIPAMENTO E INFRAESTRUCTURA TECNOLÓXICA

Polo que fai referencia ao uso do ordenador e dos sistemas de información ¿qué porcentaxe media de empregados...

Valores en porcentaxe

Utiliza o seu ordenador no  
seu traballo habitual

56%

Utiliza ordenador conectado a  
internet no seu traballo  
habitual

45%

Utiliza habitualmente os sistemas  
informáticos de xestión

46%

# PREPARACIÓN PARA O NEGOCIO NA SI

## EQUIPAMENTO E INFRAESTRUCTURA TECNOLÓXICA

Se a súa empresa ten empregados que desempeñan a súa función en locais alleos á compañía ou en exteriores, ¿acceden estes empregados aos sistemas informáticos dende eses outros lugares?

Valores en porcentaxe

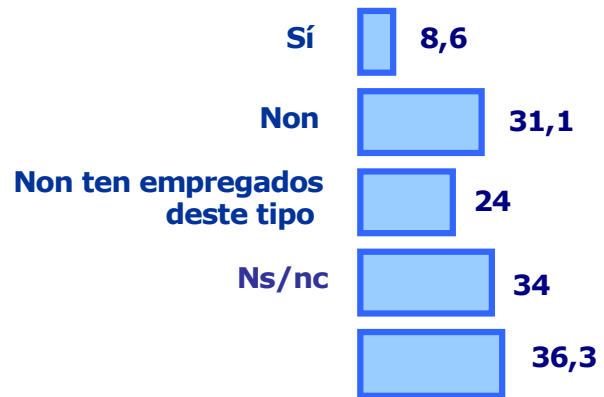

# PREPARACIÓN PARA O NEGOCIO NA SI

## PÁXINA WEB

Dispón a súa empresa de páxina web

Valores en porcentaxe

Non	<input type="checkbox"/>	47,1
Sí	<input type="checkbox"/>	52,9

Empresas con páxina web según facturación

ACTURACION ANUAL DA EMPRES					
	600 mil euros	un millón de euros	millóns de euros	de euros	contest a
Non	48,6	43	57,9	71,6	36,1
Sí	51,4	57	42,1	28,4	63,9
Total	100	100	100	100	100

# PREPARACIÓN PARA O NEGOCIO NA SI

## PÁXINA WEB

Empresas con páxina web según actividade e número de empregados

	ACTIVIDADE DA EMPRESA					Finanzas	Servizos	Non sabe encuadrar	Non contest
	Fabricación	Transportes	Construción	Mayoristas	Detallistas				
Non	65,7	44,4	24,2	46,3	51,4	66,7	62,1	31,3	50
Sí	34,3	55,6	75,8	53,7	48,6	33,3	37,9	68,8	50
Total	100	100	100	100	100	100	100	100	100

	MÉTODO DE EMPLEADOS (TAMÁN DA EMPRESA)					Ns / Nc
	Menos de 5 empregados	De 5 a 10 empregados	De 11 a 20 empregados	De 21 a 30 empregados	Más de 30 empregados	
Non	37,8	47,6	54,5	43,9	75,7	52,2
Sí	62,2	52,4	45,5	56,1	24,3	47,8
Total	100	100	100	100	100	100

# PREPARACIÓN PARA O NEGOCIO NA SI

## PÁXINA WEB

¿Dende qué ano dispoñen de páxina web ?

Valores en porcentaxe

1993	0,4
1995	1,5
1996	3
1997	3,7
1998	6,3
1999	6,7
2000	15,2
2001	9,3
2002	14,1
2003	12,3
2004	9,7
2005	7,8
2006	10
Total	100

Sí	93,1
Non	5,8

Base: Só aquelas empresas que dispoñen de páxina web (n = 277)

¿Dispón de dominio propio?

Valores en porcentaxe

Sí	93,1
Non	5,8
Nc	1,1
Total	100

Base: Só aquelas empresas que dispoñen de páxina web (n = 277)

# PREPARACIÓN PARA O NEGOCIO NA SI PAXINA WEB

¿Cales dos seguintes contidos se poden atopar na páxina web da súa empresa?

Valores en porcentaxe

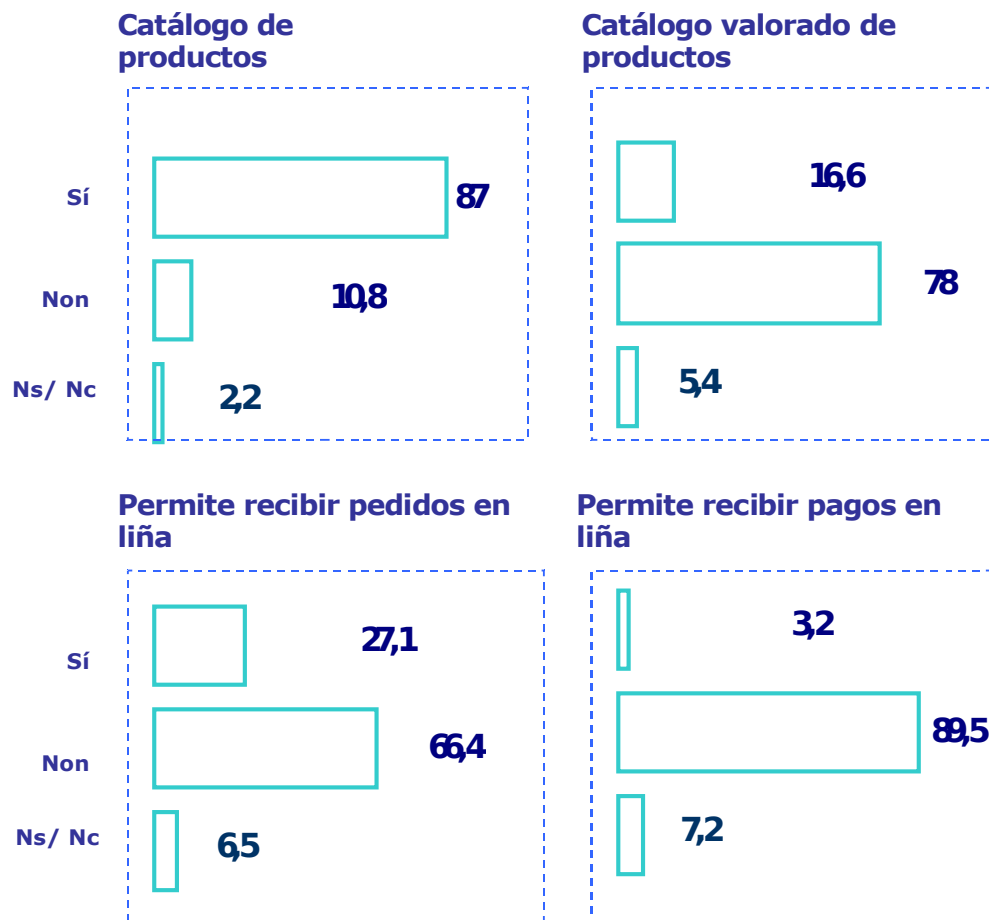

Base: Só aquelas empresas que dispoñen de páxina web (n = 277)

# PREPARACIÓN PARA O NEGOCIO NA SI

## PAXINA WEB

### Obxetivos máis importantes da presenza da súa empresa en Internet

Valores en porcentaxe de resposta múltiple baseados en casos

		% del N de la
Comercializar os produtos da empresa	41,9	37,7
O Lanzamento de novos produtos ou servizos	12,6	10,1
acceso ao catálogo de produtos e ás listas de prezos	27,1	27,5
Captar novos clientes	63,2	63,8
Expandir geográficamente o mercado	30,7	24,6
Fornecer servizos post venta	8,7	13
Prestar servizos personalizados aos clientes	11,2	13
Fornecer servizos para terminais móbiles	0,4	0
Distribuir produtos dixitais	1,8	7,2
Mellorar a imaxe da empresa	58,8	58
Reducir os custos do negocio	2,9	5,8
Mantérmonos á altura dos competidores	19,5	18,8
Outros	5,1	7,2
Ns / Nc	8,7	4,3
		100

Base: Só aquelas empresas que dispoñen de páxina web (n = 277)

# PREPARACIÓN PARA O NEGOCIO NA SI

## PÁXINA WEB

¿Cómo valora a presenza da súa empresa en Internet?

[Valores en porcentaxe](#)

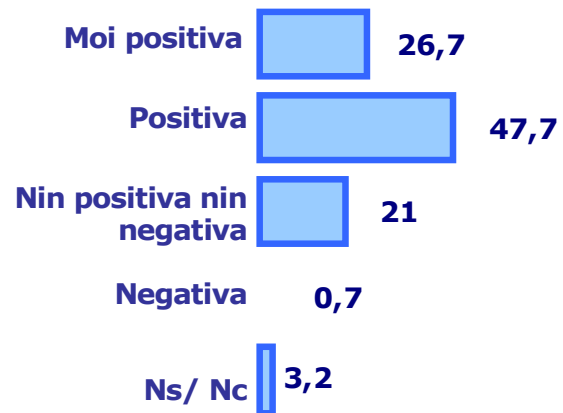

Base: Só aquelas empresas que dispoñen de páxina web (n = 277)

# COMPRAVENDA EN INTERNET

## PÁXINA WEB

¿Ten a súa empresa recibido pedidos a través da súa páxina web no último ano?

Valores en porcentaxe

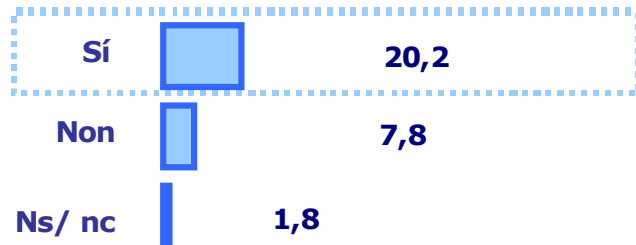

Base: Só aquelas empresas que dispoñen de páxina web (n = 277)



¿Ten a súa empresa recibido pedidos a través da súa páxina web no último ano?

Valores en porcentaxe de resposta múltiple baseados en casos

	Total
o de novos produtos ou servizos	17,9
ervizos personalizados ao cliente	32,1
reducción dos custos de negocio	17,9
Mellora da calidade do servizo	35,7
expansión xeográfica do mercado	30,4
eleración do proceso de negocio	25
nonos á altura dos competidores	10,7
Captación de novos clientes	37,5
Mellora da imaxe da compañía	16,1
Outros	7,1
Ns / Nc	21,4
<b>Total</b>	<b>100</b>

Base: Só aquelas empresas que recibiron pedidos a través da páxina web (n = 56)

# COMPRAVENDA EN INTERNET

## PÁXINA WEB

Empresas que recibido pedidos a través da súa páxina web no último ano según facturación anual da empresa

ACTURACION ANUAL DA EMPRES					
	600 mil euros	un millón de euros	millóns de euros	de euros	contest a
Non	20,3	27	21	19,1	9,1
Sí	78,3	70,3	79	76,5	90,9
Nc	1,4	2,7	0	4,4	0
Total	100	100	100	100	100

Empresas que recibido pedidos a través da súa páxina web no último ano según actividade da empresa

ACTIVIDADE DA EMPRESA									
	Fabricación	Transportes	Construcción	Mayoristas	Detallistas	Finanzas	Servizos	Non sabe encuadrar	Non contest
Non	20,3	50	12,5	28,9	15,8	25	17,3	5,0	0
Sí	78,3	50	87,5	68,4	84,2	75	80	100	100
Nc	1,4	0	0	2,6	0	0	2,7	0	0
Total	100	100	100	100	100	100	100	100	100

# COMPRAVENDA EN INTERNET

## PÁXINA WEB

Empresas que recibio pedidos a través da súa páxina web no último ano según número de empregados da empresa

	NÚMERO DE EMPREGADOS (TAMADO DA EMPRESA)					Ns / Nc
	Menos de 5 5 emplead	De 5 a 10 10 emplead	De 11 a 20 De 21 a 30 empleados	30 emplea	30 emplead	
Non	35,1	15,9	20	27,8	17,3	8,3
Sí	64,9	84,1	78,3	66,7	79	91,7
Nc	0	0	1,7	5,6	3,7	0
Total	100	100	100	100	100	100

P109 FACTURACION ANUAL DA EMPRESA

P110 ACTIVIL

# COMPRAVENDA EN INTERNET

## PÁXINA WEB

¿Cal é o destino xeográfico das vendas que fai a través de internet?

Valores en porcentaxe

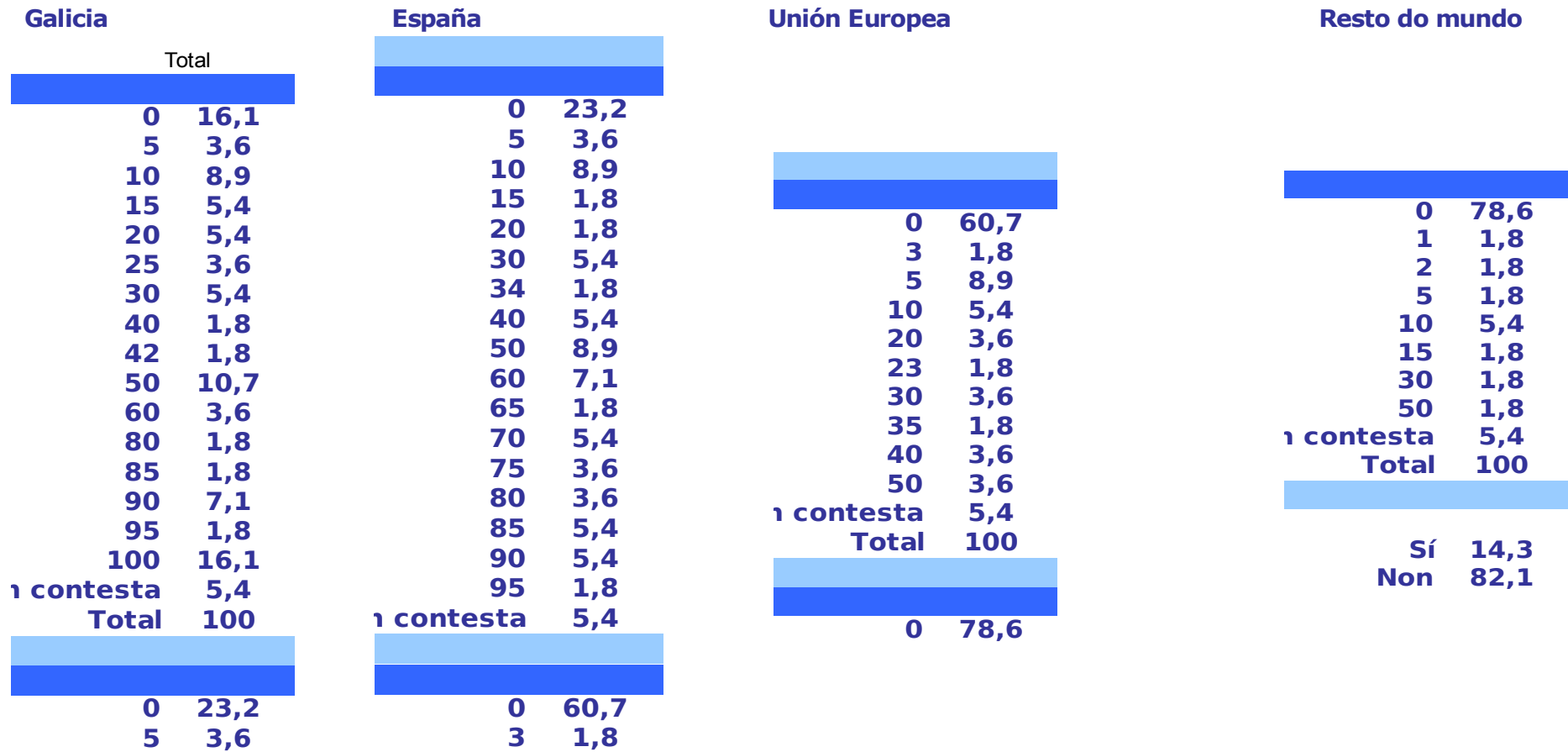

Base: Só aquelas empresas que recibiron pedidos a través da páxina web (n = 56)

# COMPRAVENDA EN INTERNET

## PAGOS EN LIÑA

Da porcentaxe que supuxeron estas ventas a través da súa páxina web sobre a facturación total, podería estimar....

Valores en porcentaxe

**% de ventas con  
pago en liña**

0	12,5
5	12,5
10	25
50	25
80	25
<b>Total</b>	<b>100</b>
20	25

**% de ventas sen  
pago en liña**

20	25
25	12,5
50	25
90	25
100	12,5
<b>Total</b>	<b>100</b>
oi positiva	50

Base: Só aquelas empresas que recibiron pagos en liña no último ano (n =8)

# COMPRAVENDA EN INTERNET

## PAGOS EN LIÑA

¿Ten a súa empresa recibidos pagos en liña no último ano pola venda de bens ou servizos?

Valores en porcentaxe

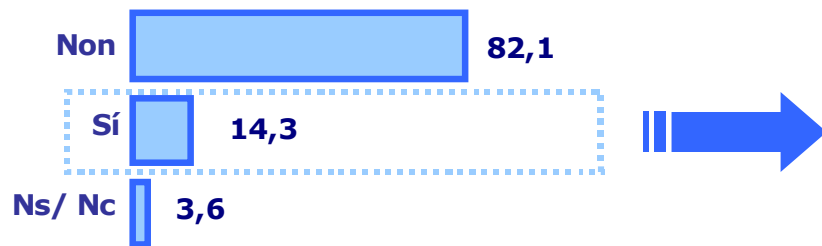

Base: Só aquelas empresas que recibiron pedidos a través da páxina web (n = 56)

¿Podería indicar a porcentaxe que supuxeron estas vendas a través da súa páxina web sobre a facturación total?

Valores en porcentaxe

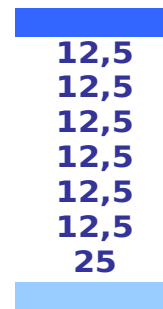

Base: Só aquelas empresas que recibiron pagos en liña no último ano (n =8)

# COMPRAVENDA EN INTERNET

## VALORACIÓN

¿Cómo valora a experiencia de venda a través de Internet na súa empresa?

Valores en porcentaxe

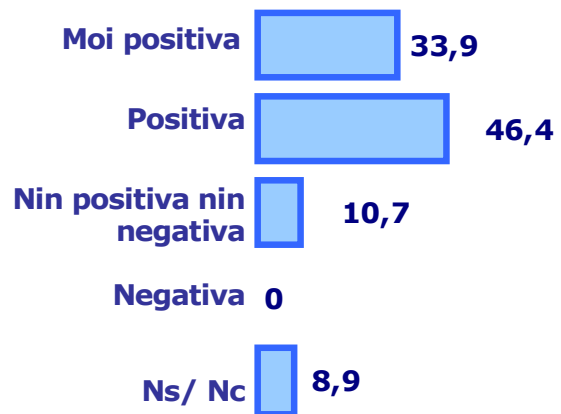

Base: Só aquelas empresas que recibiron pedidos a través da páxina web (n = 56)

# COMPRAVENDA EN INTERNET

## EMPRESAS QUE NON REALIZAN VENDA EN INTERNET

¿Cales son os principais motivos polos que a súa empresa non vende en internet?

Valores en porcentaxe de resposta múltiple baseados en casos

		% del N de la
servizos non son axeitados para venda por internet	61,6	64,8
A venda por internet non aporta beneficios claros	7,9	9,3
Investimento e mantemento da plataforma tecnolóxica	16,2	16,7
Hai outras prioridades	26,9	37
Os clientes non están preparados	30,6	35,2
Os problemas de seguridade	12,5	13
Os problemas de distribución	11,6	5,6
Outros	13,9	20,4
Ns / Nc	45,8	31,5

Base: Só aquelas empresas que non recibiron pedidos a través da páxina web (n = 216)

# COMPRAVENDA EN INTERNET

## EMPRESAS SEN PÁXINA WEB

¿Cales son os motivos principáis polos que a súa empresa non dispón de páxina web?

Valores en porcentaxe de resposta múltiple baseados en casos

		% del N de la
	<b>Non e útil para miña empresa</b>	<b>33,2</b>
	<b>Non é rendible</b>	<b>13,8</b>
	<b>Hai outras prioridades</b>	<b>40,9</b>
	<b>Non é seguro</b>	<b>0,8</b>
	<b>Insuficiente de posibilidades, tecnoloxías ou provedores</b>	<b>12,6</b>
	<b>Otros motivos</b>	<b>12,1</b>
	<b>Ns / Nc</b>	<b>62,3</b>

Base: Só aquelas empresas que non dispoñen de páxina web (n = 247)

# COMPRAVENDA EN INTERNET

## EMPRESAS SEN PÁXINA WEB

¿Cre que a súa empresa se podería beneficiar a medio prazo de dispor de páxina web?

Valores en porcentaxe

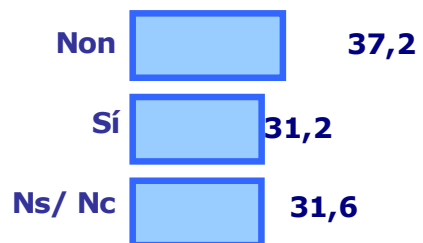

Base: Só aquelas empresas que non dispoñen de páxina web (n = 247)

# COMPRA EN INTERNET

## COMPRA EN INTERNET

¿Ten a súa empresa feito compras a través das páxinas web de provedores no último ano?

[Valores en porcentaxe](#)

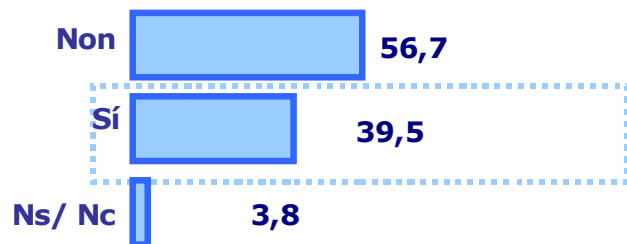

# COMPRA EN INTERNET

## COMPRA EN INTERNET

Empresas que realizan compras a través de las páginas web de proveedores no último año según facturación de la empresa

ACTIVACION ANUAL DE EMPRESAS					
	600 mil euros	un millón de euros	millones de euros	de euros	contestada
Non	45,8	39,5	33,6	42,1	34,4
Sí	49,3	55,8	65	53,7	60,7
Nc	4,9	4,7	1,4	4,2	4,9
Total	100	100	100	100	100

# COMPRA EN INTERNET

## COMPRA EN INTERNET

Empresas que realizan compras a través das páxinas web de provedores no último ano según actividade e número de empregados da empresa

	ACTIVIDADE DA EMPRESA					Finanzas	Servizos	Non sabe encuadrar	Non contest
	Fabricación	Transportes	Construcción	Mayoristas	Minoristas				
Non	24,8	48,1	24,2	34,1	64,9	50	50,8	37,5	12,5
Sí	69,5	48,1	74,2	62,2	35,1	50	44,6	56,3	87,5
Nc	5,7	3,7	1,5	3,7	0	0	4,5	6,3	0
Total	100	100	100	100	100	100	100	100	100

	MÉTODOS DE EMPLEADOS (TAMÁN DA EMPRESA)					Ns / Nc
	Menos de 5	De 5 a 10	De 11 a 20	De 21 a 30	Más de 30	
Non	41,8	46,2	33,6	26,8	37,4	47,8
Sí	55,1	53,1	59,1	73,2	56,1	47,8
Nc	3,1	0,7	7,3	0	6,5	4,3
Total	100	100	100	100	100	100

P109 FACTURACION ANUAL DA EMPRESA

P110 ACTIVIL

# COMPRA EN INTERNET

## COMPRA EN INTERNET

¿Cuál es el peso de las compras a través de páginas web sobre las compras totales de la compañía?

Valores en porcentaje

1%	20,9
2%	5,9
3%	1,6
5%	12,3
10%	9,1
15%	2,1
20%	6,4
25%	1,6
30%	2,7
35%	0,5
40%	4,3
45%	0,5
50%	8
60%	1,1
70%	3,7
75%	1,1
80%	5,3
90%	5,3
95%	1,1
99%	0,5
100%	1,1
1 contesta	4,8
Total	100
Productos finales	67,7
Ministros	52,3
Servicios	27,7
Otros	4,6
Ns / Nc	0

Base: Sólo aquellas empresas que realizan compras a través de la página web de proveedores (n = 207)

# COMPRA EN INTERNET

## COMPRA EN INTERNET

¿Qué tipo de compras realiza por internet?

Valores en porcentaxe de resposta múltiple

<b>Produtos finais</b>	<b>64,9</b>
<b>Suministros</b>	<b>53,7</b>
<b>Servizos</b>	<b>27,3</b>
<b>Outros</b>	<b>2,4</b>
<b>Ns / Nc</b>	<b>0</b>

Base: Só aquelas empresas que realizan compras a través da páxina web de provedores (n = 207)

¿Qué medio de pago emprega nas compras por internet?

Valores en porcentaxe de resposta múltiple

<b>Tarxeta de crédito</b>	<b>43,5</b>
<b>Reconciliación bancaria</b>	<b>60,9</b>
<b>Outros</b>	<b>27,1</b>
<b>Ns / Nc</b>	<b>3,9</b>

Base: Só aquelas empresas que realizan compras a través da páxina web de provedores (n = 207)

# COMPRA EN INTERNET

## COMPRA EN INTERNET

¿Cales son os principais motivos polos que a súa empresa non compra en internet?

Valores en porcentaxe de resposta múltiple

os produtos ou servizos que necesitamos	29
ferimos a relación tradicional co proveedor	68,4
Non sabemos como facelo	1
Por cuestións de seguridade e privacidade	18,5
a de confianza cos provedores de Internet	14,5
Non temos necesidade	52,2
Non funciona ben a entrega da mercadoría	2
É máis caro	1,7
Outros	10,4
Ns / Nc	52,5

Base: Só aquelas empresas que non realizan compras a través da páxina web de provedores (n = 297)

# SERVIZOS EMPREGADOS A TRAVÉS DE INTERNET

## ACCESO A INTERNET

¿Dispón a súa empresa de acceso a internet?

Valores en porcentaxe



Empresas con acceso a internet según facturación da empresa

ACTURACION ANUAL DA EMPRES					
	600 mil euros	un millón de euros	millóns de euros	de euros	contest a
Non	93	91,9	95,7	100	91,8
Sí	7	8,1	4,3	0	8,2
<b>Total</b>	<b>100</b>	<b>100</b>	<b>100</b>	<b>100</b>	<b>100</b>

# SERVIZOS EMPREGADOS A TRAVÉS DE INTERNET

## ACCESO A INTERNET

Empresas con acceso a internet según actividade e número de empregados da empresa

	ACTIVIDADE DA EMPRESA						Non sabe encuadrar	Non contest	
	Fabricación	Transportes	Construcción	Mayoristas	Minoristas	Finanzas			Servicios
Non	96,2	96,3	89,4	92,7	97,3	100	97,2	95	100
Sí	3,8	3,7	10,6	7,3	2,7	0	2,8	5	0
Total	100	100	100	100	100	100	100	100	100

	NÚMERO DE EMPREGADOS (TAMÁN DA EMPRESA)					Ns / Nc
	Menos de 5 empleados	De 5 a 10 empleados	De 11 a 20 empleados	30 empleados	Más de 30 empleados	
Non	88,8	94,5	95,5	100	98,1	91,3
Sí	11,2	5,5	4,5	0	1,9	8,7
Total	100	100	100	100	100	100

# SERVIZOS EMPREGADOS A TRAVÉS DE INTERNET

## ACCESO A INTERNET

¿Desde qué año dispón de acceso a internet na súa empresa?

Valores en porcentaxe

	% del N de la col
1990	0,2
1991	0,2
1993	0,6
1994	1,9
1995	3,8
1996	4,7
1997	6,8
1998	11,7
1999	11,5
2000	22,3
2001	7,9
2002	7,6
2003	8,5
2004	5,9
2005	4,2
2006	1,1
Ns/ Nc	1,1
Total	100

Sí 97,4

Base: Só aquelas empresas que dispoñen de acceso a internet (n = 496)

# SERVICIOS EMPREGADOS A TRAVÉS DE INTERNET

## SERVIZOS

¿Cales dos seguintes servicios emplega a través de internet?

Valores en porcentaxe

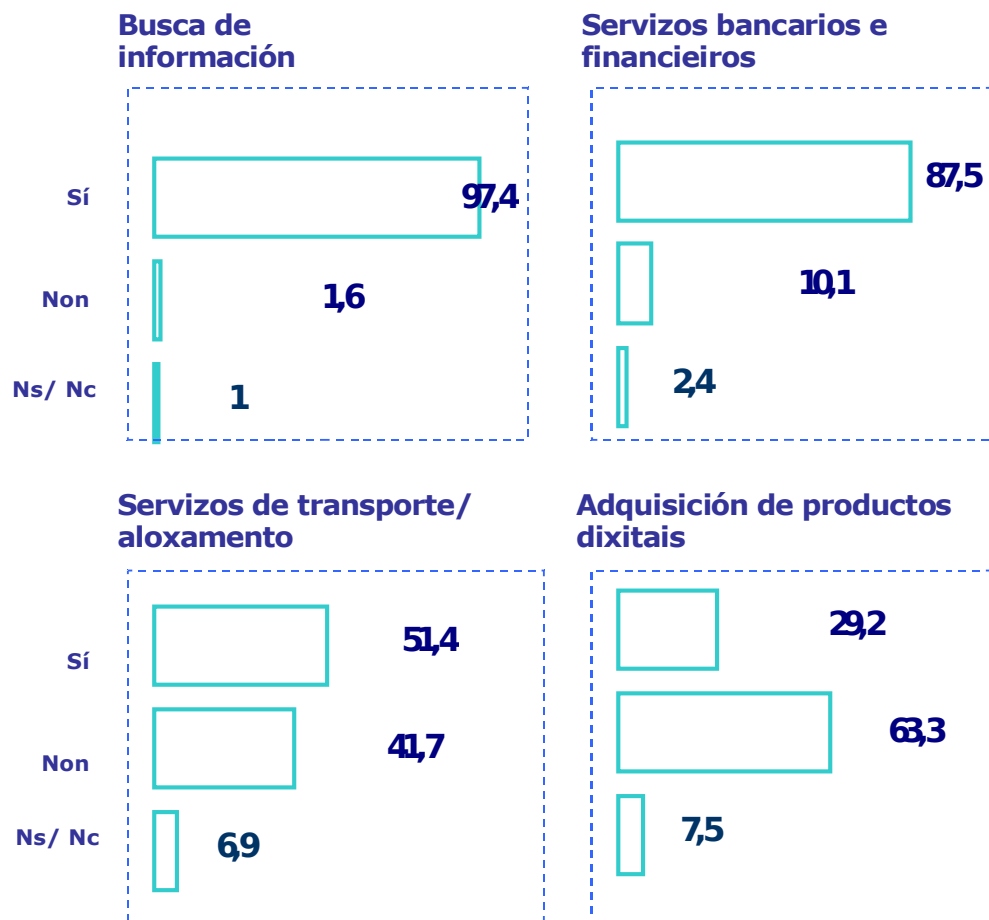

Base: Só aquelas empresas que dispoñen acceso a internet (n = 496)

# SERVICIOS EMPREGADOS A TRAVÉS DE INTERNET

## SERVIZOS

¿Cales dos seguintes servizos emprega a través de internet?

Valores en porcentaxe

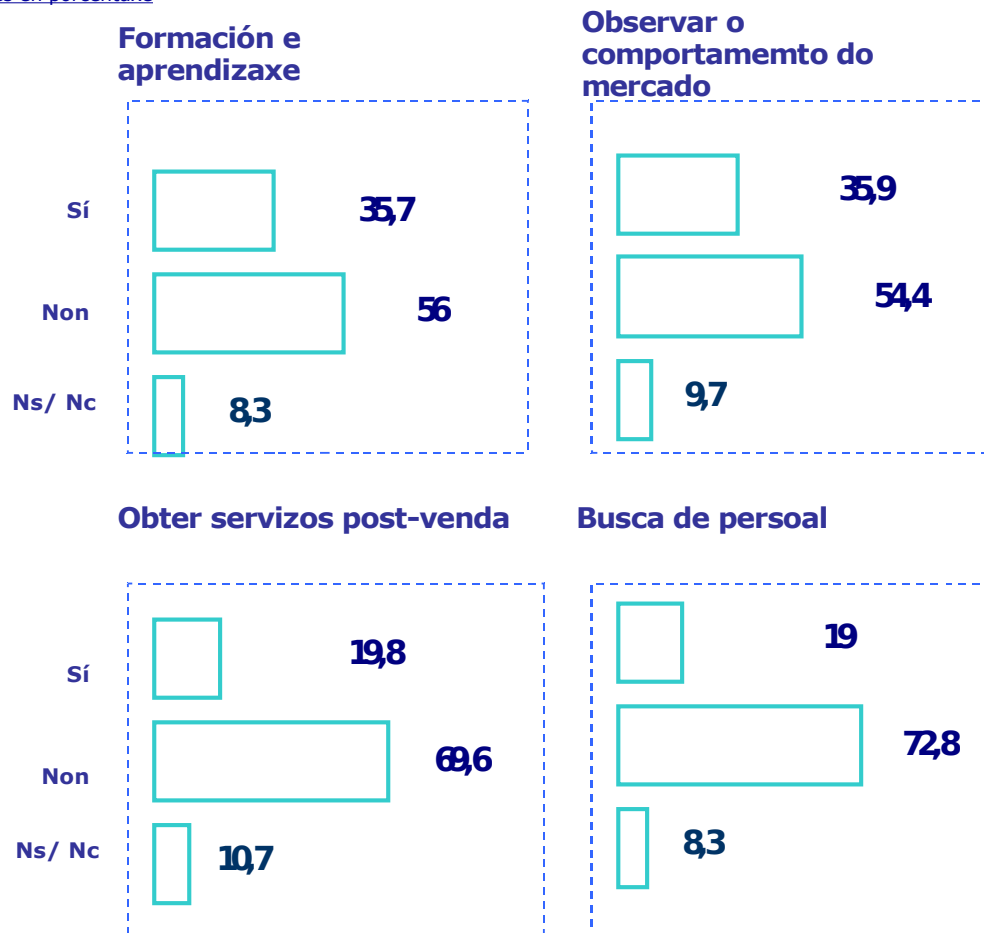

Base: Só aquelas empresas que dispoñen acceso a internet (n = 496)

# SERVIZOS EMPREGADOS A TRAVÉS DE INTERNET

## SERVIZOS

¿Cales dos seguintes servizos emprega a través de internet?

Valores en porcentaxe

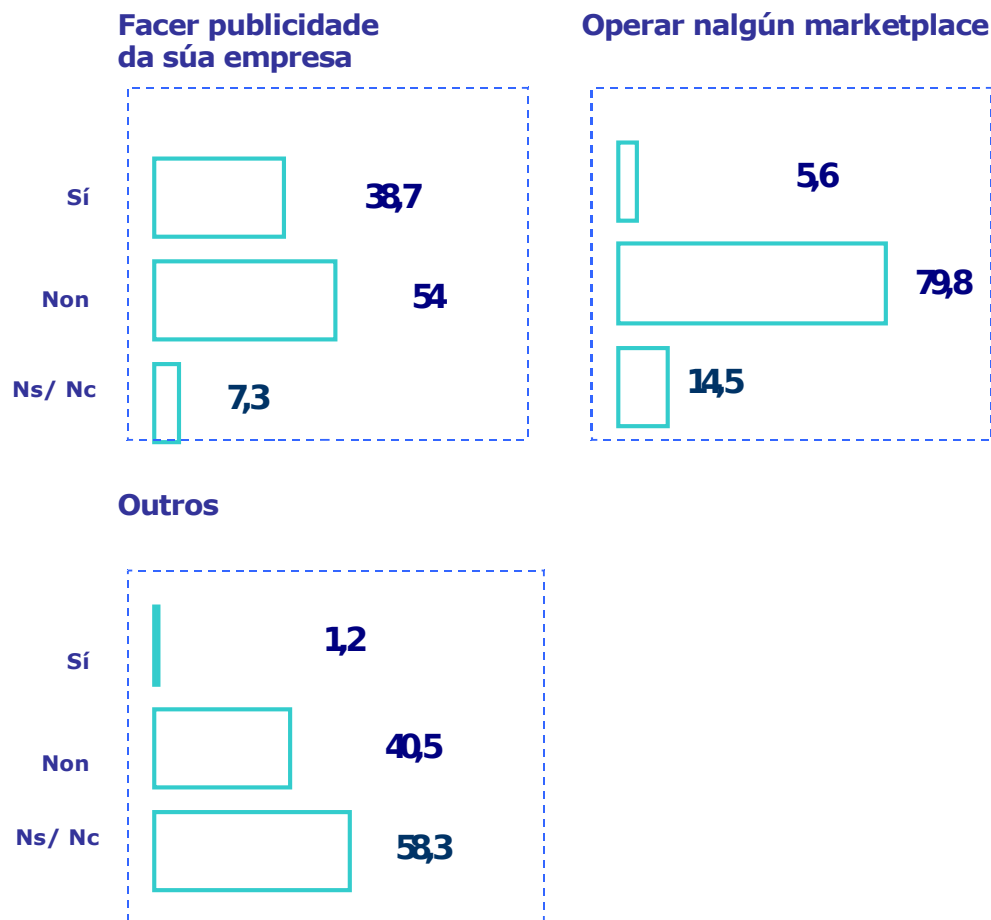

Base: Só aquelas empresas que dispoñen acceso a internet (n = 496)

# SERVIZOS EMPREGADOS A TRAVÉS DE INTERNET

## VALORACIÓN

¿Cómo valora o uso destes servizos na actividade ordinaria da súa empresa?

Valores en porcentaxe

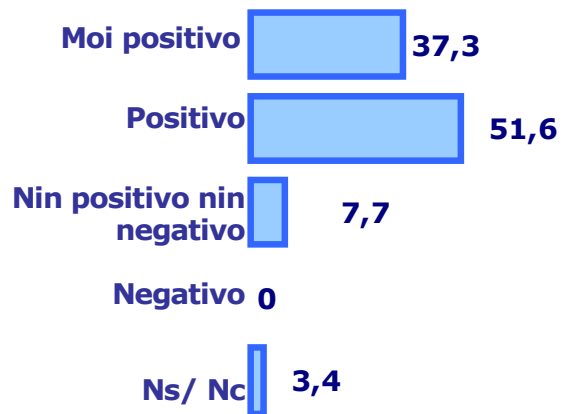

Base: Só aquelas empresas que dispoñen acceso a internet (n = 496)

# SERVIZOS EMPREGADOS A TRAVÉS DE INTERNET

## VALORACIÓN

¿Que servicios non atopa actualmente en Internet e consideraría interesantes para a súa empresa?

Valores en porcentaxe

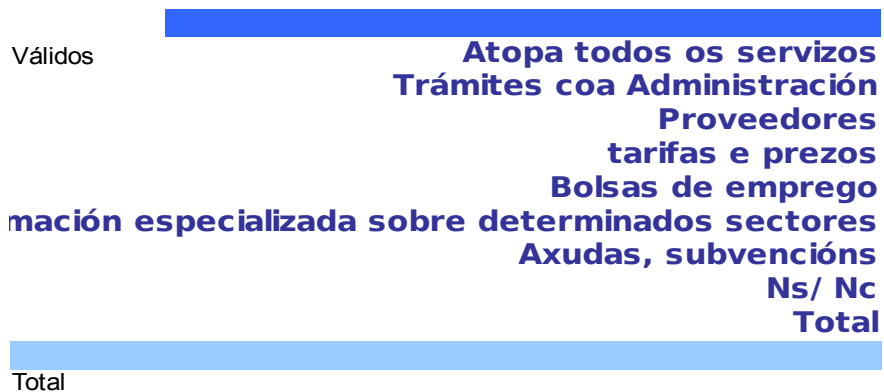

Base: Só aquelas empresas que dispoñen acceso a internet (n = 496)

# SERVIZOS EMPREGADOS A TRAVÉS DE INTERNET

## TECNOLOXÍA CONTRATADA

Falando da tecnoloxía que soporta o seu acceso a internet, ¿qué tecnoloxía ten contratada?

Valores en porcentaxe de resposta múltiple baseados en casos

<b>Telefonía básica o módem</b>	<b>4,2</b>
RDSI	9,9
ADSL	72,8
CABLE	15,9
<b>tecnoloxías de banda ancha</b>	<b>2,6</b>
Ns/ Nc	0,4

Base: Só aquelas empresas que dispoñen acceso a internet (n = 496)

# SERVIZOS EMPREGADOS A TRAVÉS DE INTERNET

## TECNOLOGÍA CONTRATADA

¿Que velocidades ten contratadas?

Valores en porcentaxe

Menos de 512 Kbps	2
Entre 512 Kbps e 2 Mbps	42
Entre 2 Mbps e 4 Mbps	27,7
Mayor de 4 Mbps	14,5
Ns / Nc	13,6
<b>Total</b>	<b>100</b>

Base: Só aquelas empresas que dispoñen banda larga  
(n = 440)

# SERVIZOS EMPREGADOS A TRAVÉS DE INTERNET

## TECNOLOXÍA CONTRATADA

¿Cre que a súa empresa se podería beneficiar, a medio prazo, de aumentar a velocidade de conexión?

Valores en porcentaxe

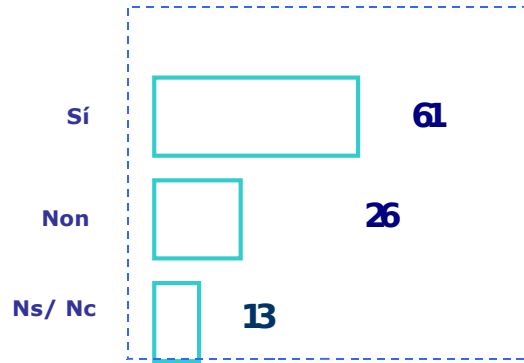

Base: Só aquelas empresas que dispoñen banda larga  
(n = 440)

# SERVIZOS EMPREGADOS A TRAVÉS DE INTERNET

## TECNOLOXÍA CONTRATADA

¿Cales dos seguintes son os DOUS principais motivos polos que a empresa non contrata banda larga?

Valores en porcentaxe de resposta múltiple baseados en casos

A velocidade actual abonda	36,2	65
O custo que supón non é rendible	10,3	40
Non está dispoñible na sé da empresa	34,5	20
e emprega a empresa non necesita banda larga	15,5	30
Outros motivos	10,3	20
Ns / Nc	69	5
		100

Base: Só aquelas empresas que non dispoñen de banda larga (n = 56)

# SERVIZOS EMPREGADOS A TRAVÉS DE INTERNET

## EMPRESAS SEN ACCESO A INTERNET

¿Cales dos seguintes son os principais motivos polos que a súa empresa NON dispón de acceso a internet?

Valores en porcentaxe de resposta múltiple baseados en casos

		% del N de la
<b>Non é útil para miña empresa</b> 42,9		
		50
<b>Non é rendible</b> 21,4		
		50
<b>Hai outras posibilidades</b> 39,3		
		70
<b>Non é seguro</b> 10,7		
		0
<b>Información suficiente de posibilidades, tecnoloxías e provedores</b> 17,9		
		20
<b>Outros motivos</b> 17,9		
		10
<b>Ns / Nc</b> 67,9		
		50
<b>Sí</b> 32,1		
		100
<b>Non</b> 35,7		
		20
		50

Base: Só aquelas empresas que non dispoñen de acceso a internet (n = 28)

# SERVIZOS EMPREGADOS A TRAVÉS DE INTERNET

## EMPRESAS SEN ACCESO A INTERNET

¿Cre que a súa empresa se podería beneficiar, a medio prazo, de dispor de conexión a Internet?

Valores en porcentaxe

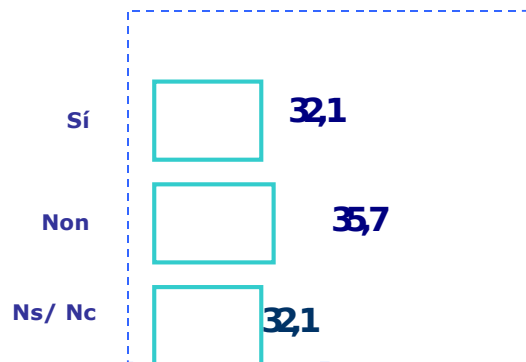

Base: Só aquelas empresas que non dispoñen de acceso a internet (n = 28)

# EQUIPAMENTO E SERVIZOS TIC

## EQUIPAMENTO TECNOLÓXICO

Respecto a outro equipamento tecnolóxico da súa empresa, indique, por favor, se dispón de ....

Valores en porcentaxe

### Rede de área local

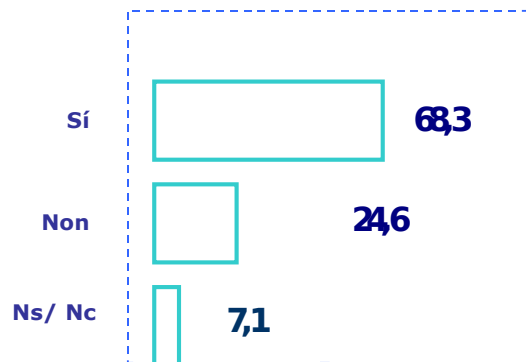

### Rede de área local sen fíos

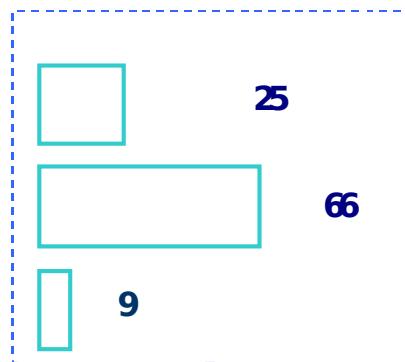

### Servidores para bases de datos

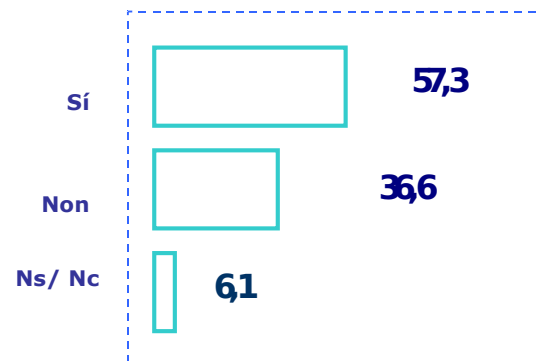

### Intranet corporativa

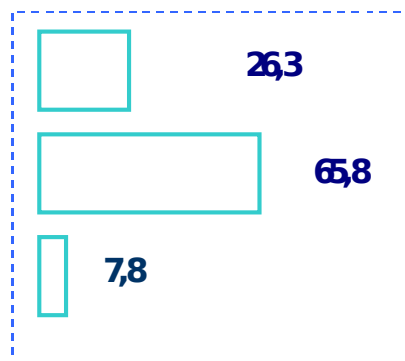

# EQUIPAMENTO E SERVIZOS TIC

## EQUIPAMENTO TECNOLÓXICO

Respecto a outro equipamento tecnolóxico da súa empresa, indique, por favor, se dispón de ....

Valores en porcentaxe

### Videoconferencia

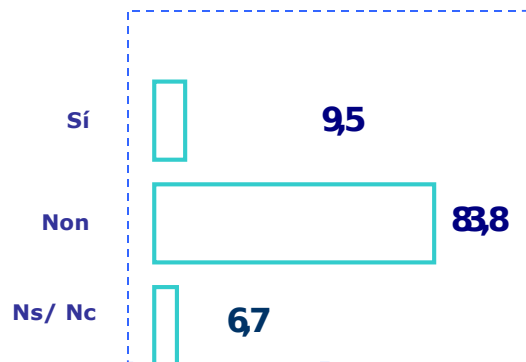

### Centraliña telefónica

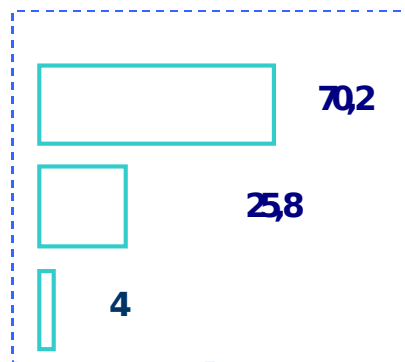

### Telefonía móbil corporativa para comunicación de voz

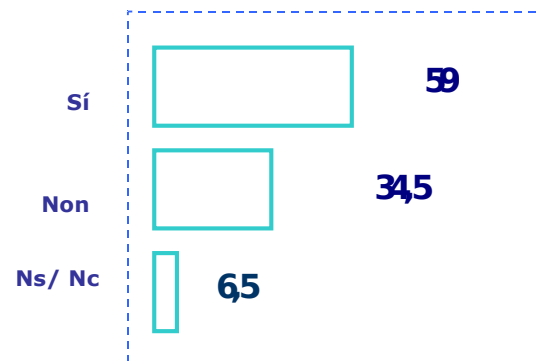

### Telefonía móbil corporativa para comunicación de datos

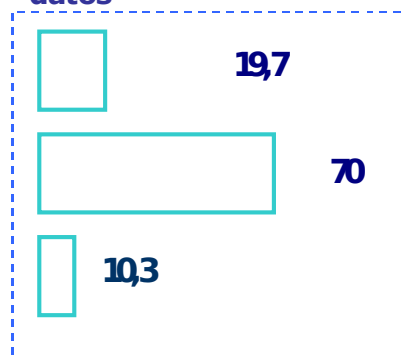

# EQUIPAMENTO E SERVIZOS TIC

## CORREO ELECTRÓNICO

¿Dispón a súa empresa de correo electrónico?

Valores en porcentaxe

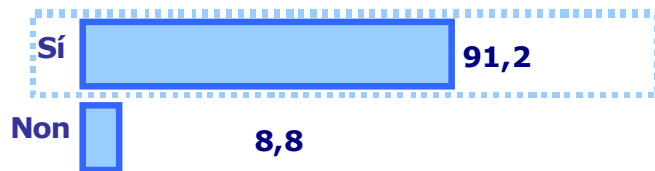

¿Qué porcentaxe medio de empregados dispón de correo electrónico?

50.2%

Base: Só aquelas empresas nas que os empregados dispoñen de correo electrónico (n = 478)

Empresas con correo electrónico según facturación da empresa

ACTURACION ANUAL DA EMPRES					
	600 mil euros	un millón de euros	millóns de euros	de euros	contest a
Non	85,2	88,4	97,1	100	82
Sí	14,8	11,6	2,9	0	18
Total	100	100	100	100	100

# EQUIPAMENTO E SERVIZOS TIC

## CORREO ELECTRÓNICO

Empresas con correo electrónico según actividade e número de empregados da empresa

	ACTIVIDADE DA EMPRESA					Finanzas	Servizos	Non sabe encuadrar	Non contest
	Fabricación	Transportes	Construcción	Mayoristas	Minoristas				
Non	94,3	85,2	87,9	89	97,3	100	93,8	75	62,5
Sí	5,7	14,8	12,1	11	2,7	0	6,2	25	37,5
<b>Total</b>	<b>100</b>	<b>100</b>	<b>100</b>	<b>100</b>	<b>100</b>	<b>100</b>	<b>100</b>	<b>100</b>	<b>100</b>

	NÚMERO DE EMPLEADOS (TAMAÑO DA EMPRESA)					Ns / Nc
	Menos de 5 empleados	De 5 a 10 empleados	De 11 a 20 empleados	30 empleados	Más de 30 empleados	
Non	78,6	92,4	95,5	97,6	98,1	73,9
Sí	21,4	7,6	4,5	2,4	1,9	26,1
<b>Total</b>	<b>100</b>	<b>100</b>	<b>100</b>	<b>100</b>	<b>100</b>	<b>100</b>

# EQUIPAMENTO E SERVIZOS TIC

## USO DO FAX

Respecto ao fax, excluindo o envío/recepción de faxes a través do ordenador se dispón de este servizo, ¿cal é o seu nivel de uso do fax para o intercambio de documentación con clientes, provedores, administración,... na súa empresa?

Valores en porcentaxe

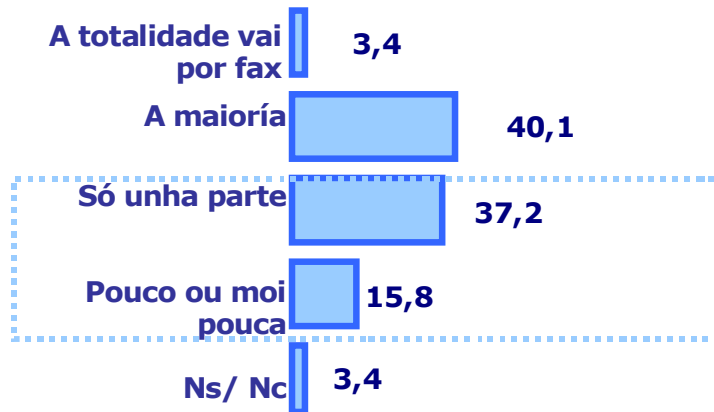

¿Cal é a vía maioritaria?

Valores en porcentaxe

Correo electrónico	35,2
Outras vías	14,8
Ns / Nc	3,4
<b>Total</b>	<b>100</b>

Base: Só aquelas empresas nas que o fax non é a vía maioritaria (n = 295)

# EQUIPAMENTO E SERVIZOS TIC

## SÉ OPERATIVA

¿Dispón a súa empresa de máis dunha sé operativa?

Valores en porcentaxe

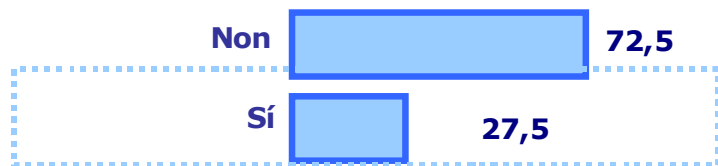

¿Ten contratados servizos de telecomunicación de datos para conectividade entre as sés?

Valores en porcentaxe

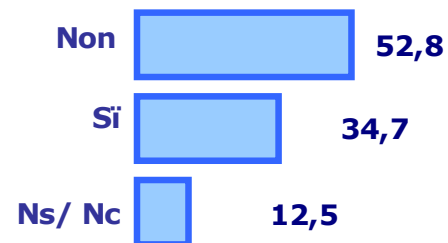

Base: Só aquelas empresas que dispoñen de máis de unha sé (n = 144)

# EQUIPAMIENTO E SERVIZOS TIC

## SERVIZOS DE TELECOMUNICACIÓNS

Respecto aos servizos de telecomunicacións, ¿ten contratado ao mesmo operador para os servizos de telefonía fixa, telefonía móbil e comunicacións de datos?

Valores en porcentaxe

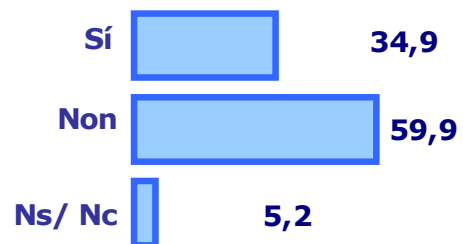

# EQUIPAMENTO E SERVIZOS TIC

## SERVIZOS DE TELECOMUNICACIÓNS

**¿Ten cambiado de operador de telecomunicacións ou integrado algún novo?**

Valores en porcentaxe

	<b>Non</b>	<b>32,4</b>
<b>Nos últimos tres meses</b>	<b>10,7</b>	
<b>No último ano</b>	<b>19,5</b>	
<b>Nos últimos dous anos</b>	<b>16,8</b>	
<b>pero hai máis de dous anos</b>	<b>15,5</b>	
	<b>Ns / Nc</b>	<b>5,2</b>
	<b>Total</b>	<b>100</b>

**¿Ten analizado ofertas de operadores de telecomunicacións distintos aos que xa lle prestan servizos?**

Valores en porcentaxe

	<b>Non</b>	<b>19,3</b>
<b>Nos últimos tres meses</b>	<b>29,8</b>	
<b>No último ano</b>	<b>30,7</b>	
<b>Nos últimos dous anos</b>	<b>8,4</b>	
<b>pero hai máis de dous anos</b>	<b>5,5</b>	
	<b>Ns / Nc</b>	<b>6,3</b>
	<b>Total</b>	<b>100</b>

Sí	92,9
Non	5,2
Ns / Nc	1,9

# EQUIPAMENTO E SERVIZOS TIC

## EQUIPAMENTO TECNOLÓXICO: SEGURIDADE

No tocante á seguridade, ¿dispón a súa empresa dos seguintes elementos de seguridade actualizados?

Valores en porcentaxe

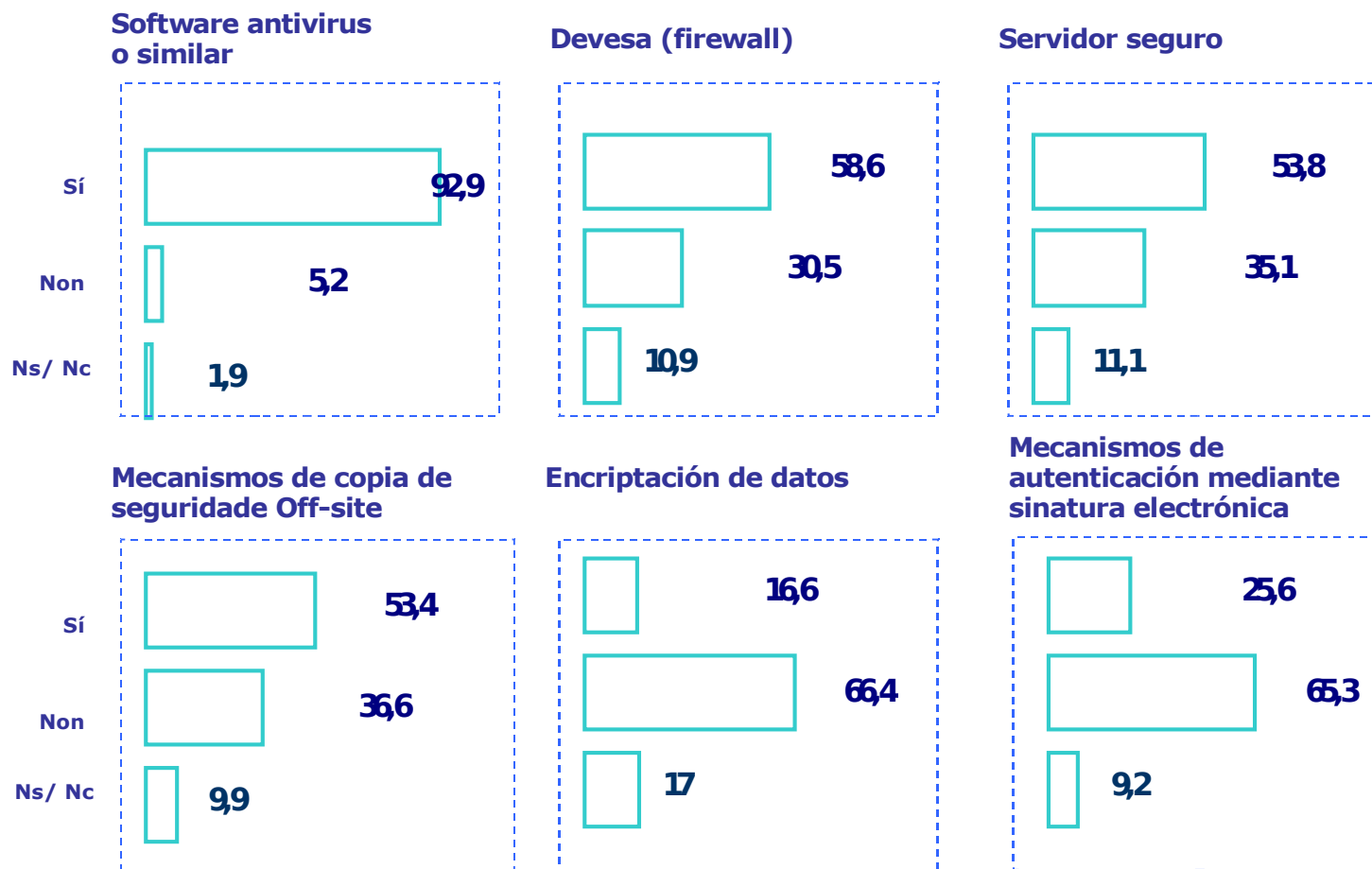

# EQUIPAMENTO E SERVIZOS TIC

## EQUIPAMENTO TECNOLÓXICO: SEGURIDADE

No tocante á seguridade, ¿dispón a súa empresa dos seguintes elementos de seguridade actualizados?

Valores en porcentaxe

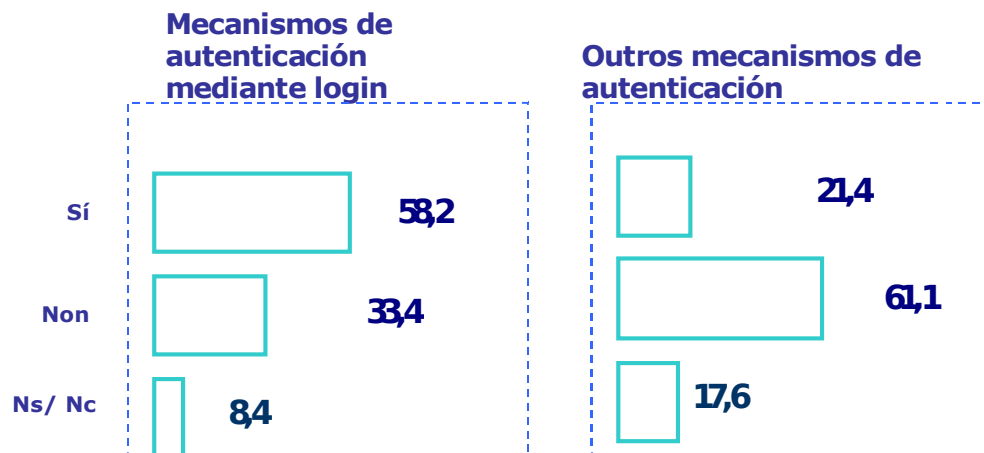

Archivos informáticos con datos de carácter persoal rexistrados na Axencia de Protección de Datos

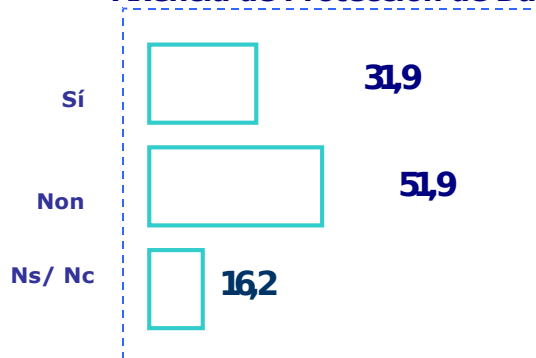

# EQUIPAMENTO E SERVIZOS TIC

## EQUIPAMENTO TECNOLÓXICO: SEGURIDADE

Para rematar coa seguridade, ¿tivo a súa empresa algún problema nos últimos doce meses....

Valores en porcentaxe

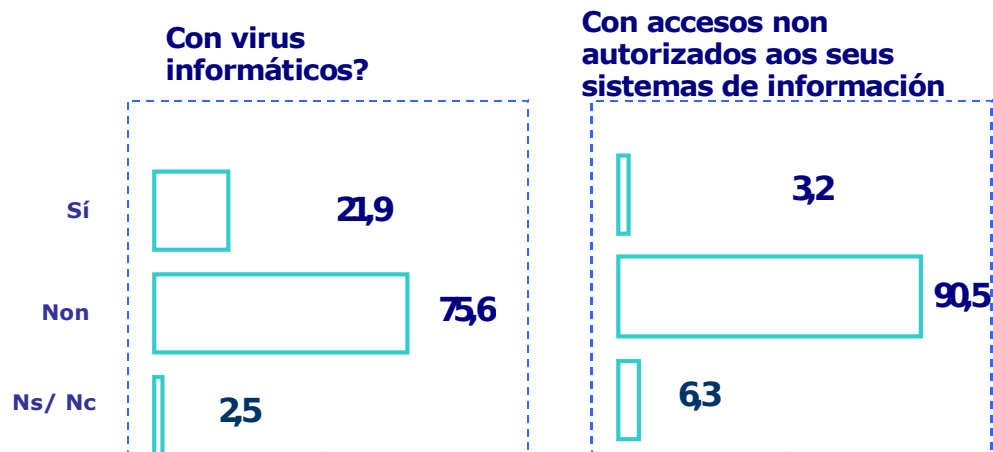

Sufriu chantaxes ou ameazas relacionadas cos datos ou software da empresa?

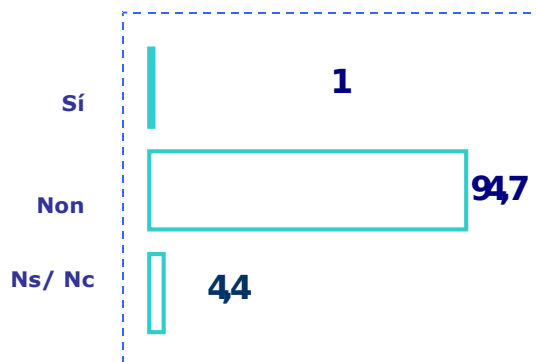

# EQUIPAMENTO E SERVIZOS TIC

## EQUIPAMENTO TECNOLÓXICO: AXUDAS

¿Coñece a súa empresa as axudas dispoñibles en relación coa incorporación das Tecnoloxías da Información?

Valores en porcentaxe

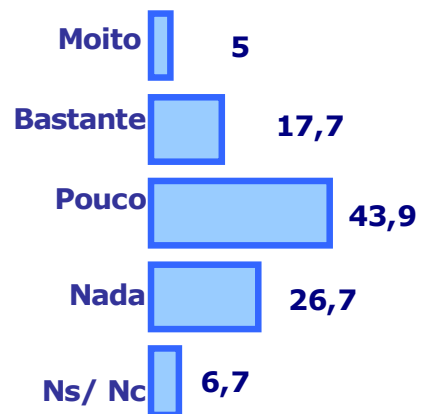

# EQUIPAMENTO E SERVIZOS TIC

## EQUIPAMENTO TECNOLÓXICO: AXUDAS

¿Recibiu a súa empresa algunha axuda en relación coa incorporación das TIC nos últimos tres anos?.

Valores en porcentaxe

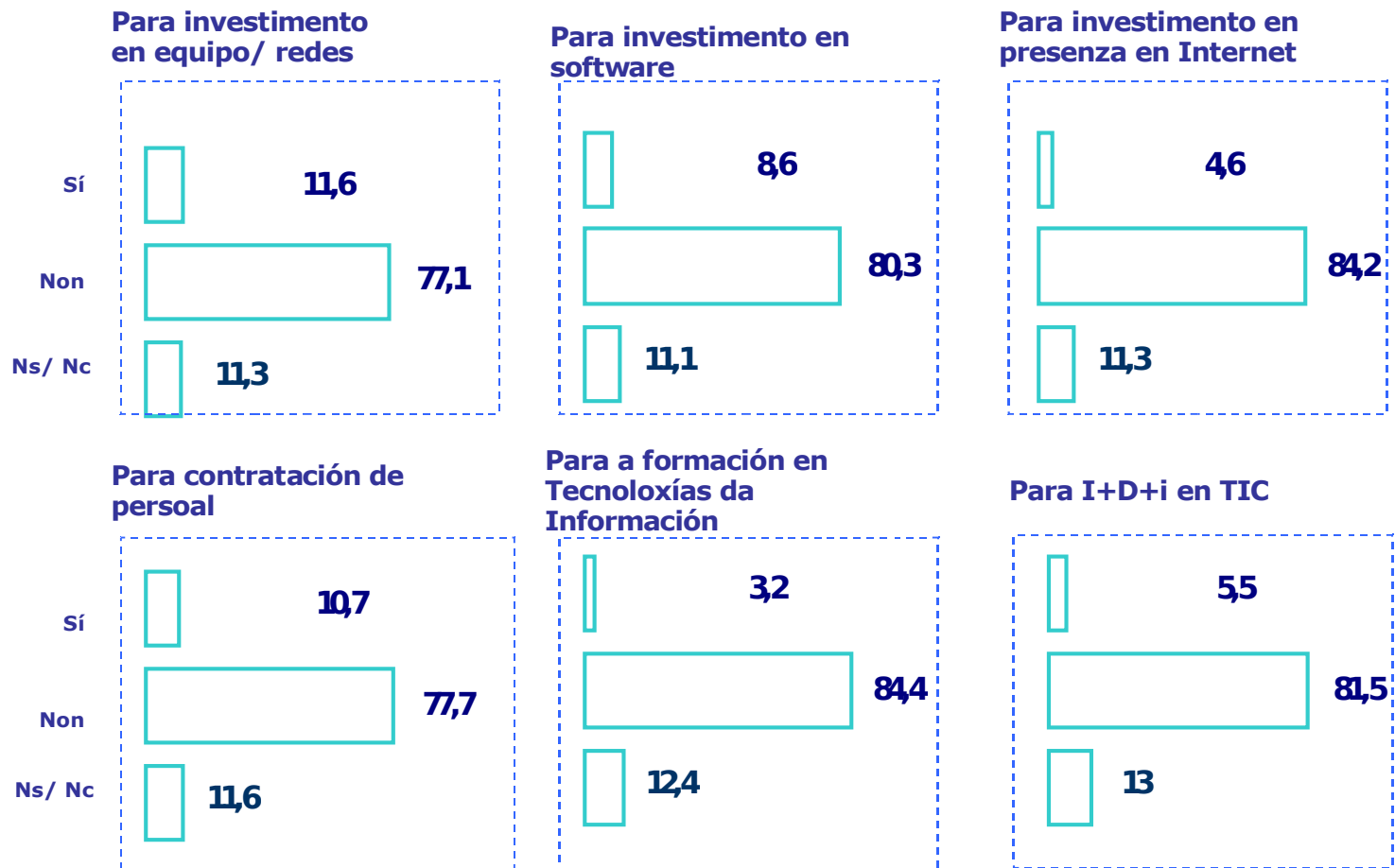

# ADMINISTRACIÓN ELECTRÓNICA

## RELACIÓN COA ADMINISTRACIÓN

¿Empregou a súa empresa Internet para relacionarse coa Administración Pública ao longo de 2005?

Valores en porcentaxe

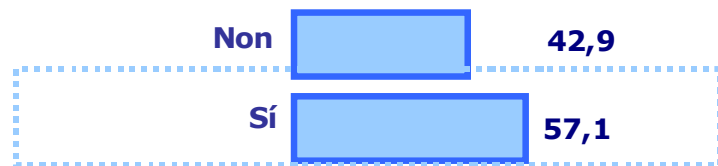

Ao longo de 2005 relacionouse coa Administración...

Valores en porcentaxe

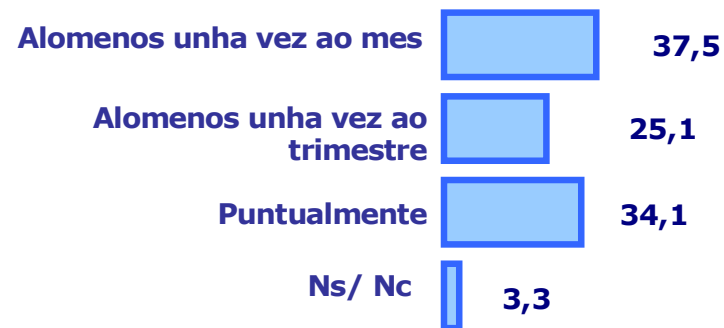

Base: Só aquelas empresas que se relacionaron coa Administración no 2005 (n = 299)

# ADMINISTRACIÓN ELECTRÓNICA

## RELACIÓN COA ADMINISTRACIÓN

Empresas que empregaron Internet para relacionarse coa Administración Pública ao longo de 2005 según actividade e número de empregados da empresa

	ACTIVIDADE DA EMPRESA					Finanzas	Servizos	Non sabe encuadrar	Non contest
	Fabricación	Transportes	Construción	Mayoristas	Detallistas				
Non	58,1	63	62,1	52,4	45,9	66,7	61,6	56	37,5
Sí	41,9	37	37,9	47,6	54,1	33,3	38,4	75	62,5
Total	100	100	100	100	100	100	100	100	100

	NÚMERO DE EMPREGADOS (TAMÁN DA EMPRESA)					Ns / Nc
	Menos de 5 empregados	De 5 a 10 empregados	De 11 a 20 empregados	De 21 a 30 empregados	Más de 30 empregados	
Non	35,7	46,2	60	70,7	84,1	52,2
Sí	64,3	53,8	40	29,3	15,9	47,8
Total	100	100	100	100	100	100

# ADMINISTRACIÓN ELECTRÓNICA

## RELACIÓN COA ADMINISTRACIÓN

Empresas que empregaron Internet para relacionarse coa Administración Pública ao longo de 2005 según facturación

ACTURACION ANUAL DA EMPRES					
	600 mil euros	un millón de euros	millóns de euros	de euros	contest a
Non	42,3	51,2	67,1	81,1	39,3
Sí	57,7	48,8	32,9	18,9	60,7
Total	100	100	100	100	100

# ADMINISTRACIÓN ELECTRÓNICA

## RELACIÓN COA ADMINISTRACIÓN

¿Empregou a súa empresa Internet para relacionarse co Concello ao longo de 2005?

Valores en porcentaxe

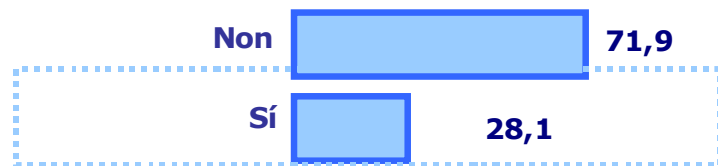

¿Con qué fin?

Valores en porcentaxe

	Total
Obter información	81,7
Obter formularios	32,9
Formularios cumprimentados	20,7
Medios de xeito electrónico	7,3
Ns / Nc	4,9
<b>Total</b>	<b>100</b>

Base: Só aquelas empresas que se relacionaron con Concello no 2005 (n = 84)

# ADMINISTRACIÓN ELECTRÓNICA

## RELACIÓN COA ADMINISTRACIÓN

¿Empregou a súa empresa Internet para relacionarse coa Deputación ao longo de 2005?

Valores en porcentaxe

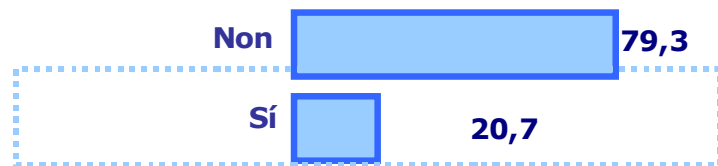

¿Con qué fin?

Valores en porcentaxe

	Total
Obter información	62,9
Obter formularios	45,2
Formularios cumprimentados	19,4
Medios de xeito electrónico	8,1
Ns / Nc	4,8
<b>Total</b>	<b>100</b>

Base: Só aquelas empresas que se relacionaron con Deputación no 2005 (n = 62)

# ADMINISTRACIÓN ELECTRÓNICA

## RELACIÓN COA ADMINISTRACIÓN

¿Empregou a súa empresa Internet para relacionarse coa Xunta ao longo de 2005?

Valores en porcentaxe

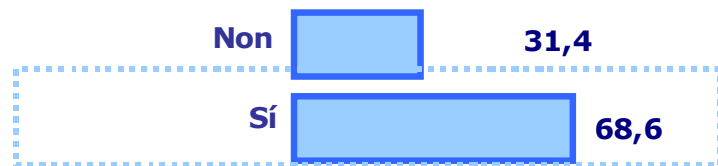

¿Con qué fin?

Valores en porcentaxe

	Total
Obter información	61
Obter formularios	45,9
Formularios cumprimentados	47,8
Medios de xeito electrónico	32,2
Ns / Nc	32,8
<b>Total</b>	<b>100</b>

Base: Só aquelas empresas que se relacionaron con Xunta no 2005 (n = 205)

# ADMINISTRACIÓN ELECTRÓNICA

## RELACIÓN COA ADMINISTRACIÓN

¿Empregou a súa empresa Internet para relacionarse co Administración Xeral do Estado ao longo de 2005?

Valores en porcentaxe

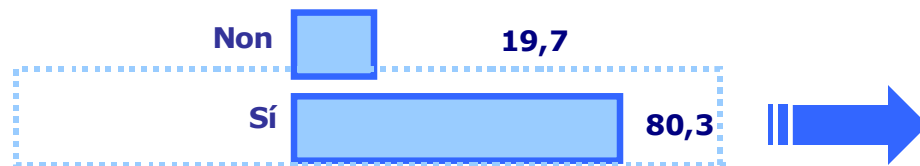

¿Con qué fin?

Valores en porcentaxe

	Total
Obter información	42,1
Obter formularios	42,1
Formularios cumprimentados	52,5
Medios de xeito electrónico	29,6
Ns / Nc	19,6
<b>Total</b>	<b>100</b>

Base: Só aquelas empresas que se relacionaron con Administración Xeral do Estado no 2005 (n = 240)

# ADMINISTRACIÓN ELECTRÓNICA

## RELACIÓN COA ADMINISTRACIÓN

¿En cales dos seguintes ámbitos tivo lugar a súa relación coa Administración Pública?

Valores en porcentaxe de resposta múltiple baseados en casos

<b>Seguros sociais</b>	<b>46,5</b>
<b>Imposto de sociedades</b>	<b>54,8</b>
<b>IVE</b>	<b>58,9</b>
<b>Alta de actividade empresarial</b>	<b>9,7</b>
<b>Entrega de datos estadísticos</b>	<b>28,8</b>
<b>Declaración de aduanas</b>	<b>14</b>
<b>relacionadas co medio ambiente</b>	<b>3,3</b>
<b>Contratación pública</b>	<b>10,4</b>
<b>Outros</b>	<b>7,4</b>
<b>Ns / Nc</b>	<b>9</b>

Base: Só aquelas empresas que se relacionaron coa Administración no 2005 (n = 299)

# ADMINISTRACIÓN ELECTRÓNICA

## RELACIÓN COA ADMINISTRACIÓN

¿Cales das seguintes son as TRES principais vantaxas que atopa na relación coa Administración Pública por Internet?

Valores en porcentaxe de resposta múltiple baseados en casos

Eliminación dos desprazamentos	88,3
Servicio sen limitación de horarios	73,6
Xelexa que os trámites ordinarios	24,4
Maior rapidez	64,9
Eliminación do papel	17,7
Aforro	10,7
Outros	0,3
Ns / Nc	1,3

Base: Só aquelas empresas que se relacionaron coa Administración no 2005 (n = 299)

# ADMINISTRACIÓN ELECTRÓNICA

## RELACIÓN COA ADMINISTRACIÓN

¿Cales dos seguintes motivos, son os TRES máis importantes para que non se relacione coa Administración pública por Internet?

Valores en porcentaxe de resposta múltiple baseados en casos

<b>Non temos necesidade nos o servizo que necesita a empresa</b>	<b>57,8</b>
<b>Non funciona ben A información é insuficiente</b>	<b>10,7</b>
<b>Non sabemos como facelo</b>	<b>6,2</b>
<b>Non é seguro</b>	<b>14,2</b>
<b>Non temos de PC e/ou conexión a internet</b>	<b>11,1</b>
<b>Outros motivos</b>	<b>3,6</b>
<b>Ns / Nc</b>	<b>5,8</b>
	<b>13,8</b>
	<b>17,8</b>

Base: Só aquelas empresas que non se relacionaron coa Administración no 2005 (n = 225)

# FORMACIÓN DOS PROFESIONAIS DA EMPRESA

## TÉNICAS DE FORMACIÓN

¿Emprega a empresa o e-learning (formación mediante ferramentas informáticas e electrónicas) como técnica de formación para os seus empregados?

Valores en porcentaxe

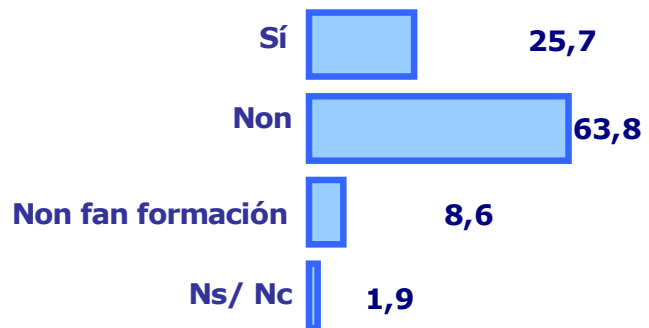

# FORMACIÓN DOS PROFESIONAIS DA EMPRESA

## TÉNICAS DE FORMACIÓN

Empresas que empregan o e-learning como técnica de formación para os seus empregados según facturación

	ACTURACION ANUAL DA EMPRES				ACTIVID	
	600 mil euros	un millón de euros	millóns de euros	de euros	contest a	Fabricación
Non	23,2	23,3	20,7	36,8	14,8	3,8
Sí	64,8	65,1	71,4	56,8	62,3	96,2
fan formación	7,7	8,1	4,3	3,2	13,1	
Ns/ Nc	4,2	3,5	3,6	3,2	9,8	
Total	100	100	100	100	100	100

# FORMACIÓN DOS PROFESIONAIS DA EMPRESA

## TÉNICAS DE FORMACIÓN

Empresas que empregan o e-learning como técnica de formación para os seus empregados según actividade e número de empregados

	ACTIVIDADE DA EMPRESA						Non sabe encuadrar	Non contest	
	Fabricación	Transportes	Construción	Mayoristas	Detallistas	Finanzas			Servizos
Non fan formación	25,7	18,5	21,2	12,2	16,2	16,7	32,8	25,0	12,5
Sí fan formación	63,8	81,5	69,7	73,2	70,3	83,3	58,2	50,0	37,5
Ns/ Nc	8,6	0	6,1	7,3	5,4	0	5,1	25,0	12,5
Total	100	100	100	100	100	100	100	100	100

	NÚMERO DE EMPREGADOS (TAMÁN DA EMPRESA)					
	Menos de 5 empregados	De 5 a 10 empregados	De 11 a 20 empregados	30 empregados	Más de 30 empregados	Ns / Nc
Non fan formación	13,3	24,8	20,0	24,4	38,3	17,4
Sí fan formación	69,4	62,8	71,8	68,3	57,9	52,2
Ns/ Nc	13,3	7,6	5,5	2,4	2,8	4,3
Total	4,1	4,8	2,7	4,9	0,9	26,1
Total	100	100	100	100	100	100

# FORMACIÓN DOS PROFESIONAIS DA EMPRESA

## FORMACIÓN

**Durante o último ano, ¿recibiron os traballadores da empresa algún tipo de formación en Tecnoloxías da Información e Comunicación?**

Valores en porcentaxe

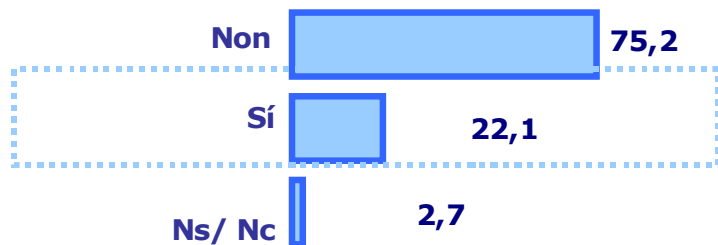

**Dos traballadores que recibiron formación en TIC no último ano, ¿en qué porcentaxe media se distribuían segundo a súa función habitual?**

Desenvolven funcións TIC

Non desenvolven funcións TIC

65%

33%

Base: Só aquelas empresas onde os traballadores rebiron formación TIC (n = 116)

# FORMACIÓN DOS PROFESIONAIS DA EMPRESA

## FORMACIÓN

Empresas onde os traballadores recibiron algún tipo de formación en Tecnoloxías da Información e Comunicación según facturación

ACTURACION ANUAL DA EMPRES					
	600 mil euros	un millón de euros	millóns de euros	de euros	contest a
Non	22,5	16,3	21,4	33,7	13,1
Sí	76,1	80,2	75,7	65,3	80,3
Ns/ Nc	1,4	3,5	2,9	1,1	6,6
Total	100	100	100	100	100

# FORMACIÓN DOS PROFESIONAIS DA EMPRESA

## FORMACIÓN

Empresas onde os traballadores recibiron algún tipo de formación en Tecnoloxías da Información e Comunicación según actividade e número de empregados

ACTIVIDADE DA EMPRESA									
	Fabricació	Transpor	Construcci	Maiorist	Detallist	Finanzas	Servizos	Non sabe	Non
	n	tes	ón	as	as			encuadrar	contest
Non	18,1	14,8	10,6	17,1	18,9	50	32,2	25	12,5
Sí	80	85,2	89,4	79,3	75,7	50	66,1	75	37,5
Ns/ Nc	1,9	0	0	3,7	5,4	0	1,7	0	50
Total	100	100	100	100	100	100	100	100	100

MÉTODOS DE EMPREGADOS (TAMÁN DE EMPRESA)						
	Menos de 5	De 5 a 10	De 11 a 20	De 21 a 30	Más de 30	Ns / Nc
	5	10	De 11 a 20	30	30	
	empleado	emplead	empleados	emplea	emplead	
Non	15,3	24,8	15,5	14,6	34,6	21,7
Sí	83,7	71,7	82,7	82,9	64,5	60,9
Ns/ Nc	1	3,4	1,8	2,4	0,9	17,4
Total	100	100	100	100	100	100

# FORMACIÓN DOS PROFESIONAIS DA EMPRESA

## FORMACIÓN

Na súa opinión, ¿a empresa ten capacidade por si mesma para o desenvolvemento das accións formativas en TTC?

Valores en porcentaxe

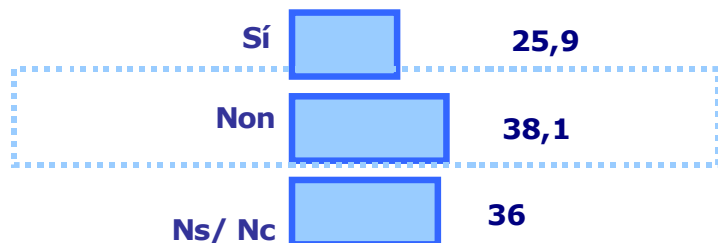

¿Qué tipos de apoios precisaría

Valores en porcentaxe

Profesionais cualificados	11,8
Asesoramento	5,9
Axudas económicas	7,5
Non é preciso	2,2
Ns/ Nc	72,6
<b>Total</b>	<b>100</b>

Base: Só aquelas empresas que consideran que non teñen capacidade para formación TIC (n = 186)

# A FUNCIÓN TECNOLÓXICA NA EMPRESA

## PERSONAL ADICADO A TIC

¿Dispón a súa empresa de persoal propio adicado a Tecnoloxía da Información e da Comunicación?

Valores en porcentaxe

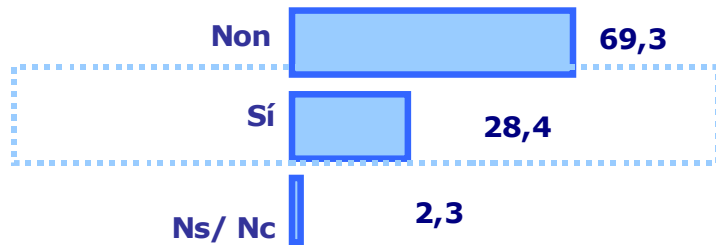

Número medio de postos de traballo relacionados coas TIC

12

Porcentaxe media ocupado por homes e mulleres

Homes

63%

Mulleres

37%

Base: Só aquelas empresas que dispoñen de persoal propio adicado as TIC (n = 149)

# A FUNCIÓN TECNOLÓXICA NA EMPRESA

## PERSONAL ADICADO A TIC

Empresas con persoal propio adicado a Tecnoloxía da Información e da Comunicación según facturación

ACTURACION ANUAL DA EMPRES					
	600 mil euros	un millón de euros	millóns de euros	de euros	contest a
Non	35,2	27,9	18,6	36,8	23
Sí	64,1	68,6	80,7	61,1	68,9
Ns/ Nc	0,7	3,5	0,7	2,1	8,2
Total	100	100	100	100	100

# A FUNCIÓN TECNOLÓXICA NA EMPRESA

## PERSONAL ADICADO A TIC

Empresas con persoal propio adicado a Tecnoloxía da Información e da Comunicación según actividade e número de empregados

	ACTIVIDADE DA EMPRESA						Non sabe	Non	
	Fabricació n	Transpor tes	Construcci ón	Maiorist as	Detallist as	Finanzas			Servizos
Non	20	11,1	7,6	20,7	27	33,3	47,5	37,5	12,5
Sí	78,1	77,8	92,4	78	73	66,7	51,4	62,5	37,5
Ns/ Nc	1,9	11,1	0	1,2	0	0	1,1	0	50
Total	100	100	100	100	100	100	100	100	100

	MODO DE DELEGADOS (TAMADO DA EMPRESA)					Ns / Nc
	Menos de 5 empleado	De 5 a 10 emplead	De 11 a 20 empleados	30 emplea	30 emplead	
Non	22,4	27,6	24,5	19,5	43,9	21,7
Sí	76,5	69,7	73,6	80,5	55,1	60,9
Ns/ Nc	1	2,8	1,8	0	0,9	17,4
Total	100	100	100	100	100	100

# A FUNCIÓN TECNOLÓXICA NA EMPRESA

## MAGNITUDES ECONÓMICAS DESTINADAS AS TIC

Respecto ás seguintes magnitudes económicas, ¿podería indicar o valor absoluto e a porcentaxe que supón, sobre o volume de negocio da empresa, .... o?

Valores en porcentaxe

	VALOR MEDIO	PORCENTAXE
INVESTIMENTO ANUAL TELECOMUNICACIONES	404697,25	8,2
INVESTIMENTO ANUAL SIST INFORMACION	94076,36	9,62
GASTO ANUAL TELECOMUNICACIONES	36576,1	10,16
GASTO ANUAL EN SIST INFORMACION	33872,84	7,08
INVERSIÓN TIC SOBRE TOTAL CUSTOS PERSONA	386024,78	30,19

# A FUNCIÓN TECNOLÓXICA NA EMPRESA

## MAGNITUDES ECONÓMICAS DESTINADAS AS TIC

Na súa opinión, as magnitudes económicas que a súa empresa destina a Tecnoloxías da Información e Comunicación son, en relación aos beneficios que obtén co seu emprego...

Valores en porcentaxe

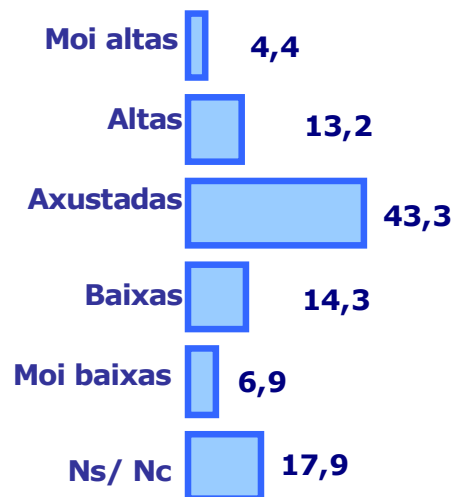

# A FUNCIÓN TECNOLÓGICA NA EMPRESA

## SERVIZOS

¿Ten contratados a empresa servicios de .....?

Valores en porcentaxe

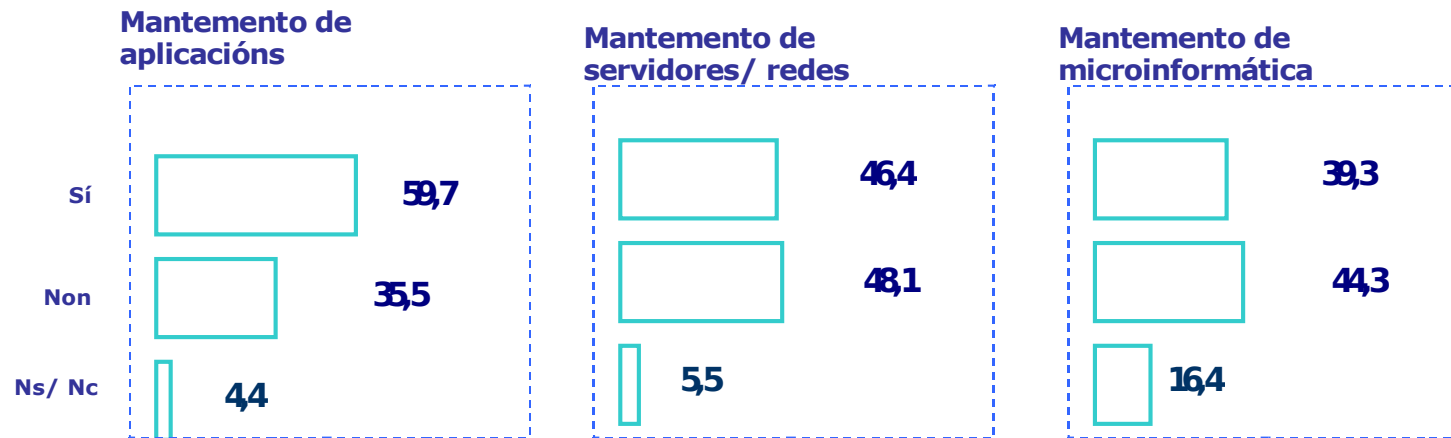

# PERCEPCIÓN XERAL

## TECNOLOXÍAS DA INFORMACIÓN: VENTAXAS

En termos globais, ¿considera que a súa empresa aproveita actualmente as ventaxas que poden proporcionar as Tecnoloxías da Información?

Valores en porcentaxe

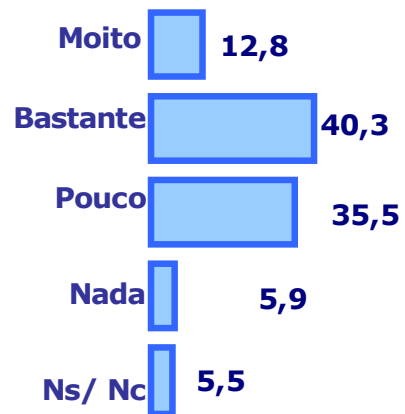

# PERCEPCIÓN XERAL

## TECNOLOXÍAS DA INFORMACIÓN

¿Cales das seguintes cre que son as principais barreiras para a aplicación xeralizada das TIC nos procesos produtivos e de xestión na súa empresa?

Valores en porcentaxe de resposta múltiple baseados en casos

<b>Económica</b>	<b>43,5</b>
<b>Cultura empresarial</b>	<b>41,6</b>
<b>Formación do persoal</b>	<b>43,5</b>
<b>Descoñecemento da tecnoloxía</b>	<b>40,3</b>
<b>Obsolescencia da tecnoloxía</b>	<b>24</b>
<b>Falta de provedores axeitados</b>	<b>17,2</b>
<b>Outros</b>	<b>3,2</b>
<b>Ns / Nc</b>	<b>16,6</b>

# PERCEPCIÓN XERAL

## TECNOLOXÍAS DA INFORMACIÓN

¿Cales das seguintes cre que son as principais aportacións das TIC á súa empresa

Valores en porcentaxe de resposta múltiple baseados en casos

A mellora da imaxe da empresa	43,3
A mellora do servizo ao cliente	59,7
A redución de custos	44,5
A expansión no mercado	29,6
Modernización operativa dos departamentos	31,3
Outros	3,1
Ns / Nc	20,8